

HEINNER

GHID DE UTILIZARE ȘI INSTALARE PENTRU APLICAȚIA WI-FI

APARAT DE AER CONDIȚIONAT

Modele:

HAC-MRB12SLWIFI

HAC-MRB12WHWIFI

HAC-CR12WIFI

HAC-CR18WIFI

HAC-CR24WIFI

www.heinner.ro

PRECIZARE IMPORTANTA:

Aparatul are doua coduri QR diferite. Codul de la sectiunea „Instalarea aplicatiei” se utilizeaza pentru instalarea aplicatiei pe telefonul Dvs.

Codul QR aflat pe stickerele din cutia modulului WiFi, se foloseste pentru conectarea telefonului la aparatul de aer conditionat.

1. Introduceti stick-ul WiFi in portul special aflat sub panoul frontal al aparatului. Asigurati-va ca acesta a intrat pana la capat si este bine fixat in portul USB.
2. Resetati aparatul de aer conditionat deconectandu-l si conectandu-l din nou la priza.
3. Se trece aparatul in modul de operare AP prin apasarea de 7 ori consecutiv a butonului “LED” de pe telecomanda. Display-ul aparatului va afisa mesajul “AP” .
4. Se scaneaza codul QR de la sectiunea „Instalarea aplicatiei”. Acest cod QR va trimite direct catre aplicatia NetHome Plus din Google Play/App Store;
5. Descarcati aplicatia;
6. Creati user si parola pentru aplicatie, respectand pasii din “Ghidul de utilizare si instalare pentru aplicatia WiFi”
7. Atentie! Inainte de conectarea aparatului la reseaua WiFi trebuie sa va asigurati ca ati șters toate celelalte rețele WiFi memorate pe dispozitivul Dvs. De asemenea, este important ca in denumirea routerului Dvs sa NU existe spatii.
8. Din aplicatia NetHome Plus selectati “Add Device” si scanati al doilea cod QR de pe stickerele aflate in cutia modulului WiFi. Acest cod QR conecteaza telefonul la aparatul de aer conditionat.
 - a. Pentru dispozitive cu sistem operare IOS: dupa scanarea codului QR, mergeti in setarile telefonului -> WiFi Settings si conectati-va la reseaua “Net_AC_XXXX” -> tastati parola implicita 12345678 -> iesiti din setari, reveniti la aplicatie si apasati “Next” -> selectati reseaua WiFi proprie -> introduceti parola routerului Dvs si apasati “OK”-> Configurarea a reușit și veți putea vedea dispozitivul în lista din aplicatie.
 - b. Pentru dispozitive cu sistem operare Android : dupa scanarea codului QR din aplicatie, selectati reseaua WiFi proprie -> introduceti parola routerului Dvs si apasati “OK” -> . Configurarea a reușit și veți putea vedea dispozitivul în lista din aplicatie.

I. ATENȚIONĂRI SI MĂSURI DE PRECAUȚIE

ATENȚIONĂRI

1. Acest dispozitiv este în conformitate cu partea 15 din Regulile FCC și RSS 2010 a Industry & Science Canada. Funcționarea este supusă următoarelor două condiții: (1) acest dispozitiv nu trebuie să cauzeze interferențe dăunătoare și (2) acest dispozitiv trebuie să accepte orice interferențe primite, inclusiv interferențele care pot cauza funcționarea nedorită.
2. Utilizați dispozitivul numai în conformitate cu instrucțiunile furnizate. Acest echipament respectă limitele de expunere la radiații stabilite de FCC și IC pentru un mediu necontrolat. Pentru a evita posibilitatea depășirii limitelor de expunere la radiații stabilite de FCC și IC, distanța dintre persoane și antenă nu trebuie să fie mai mică de 20 de cm în timpul funcționării normale.
3. Orice schimbări sau modificări care nu sunt aprobate în mod explicit de către partea care asigură conformitatea pot anula dreptul utilizatorului de a folosi acest echipament.

MĂSURI DE PRECAUȚIE

- Sisteme de operare: IOS, Android.
(Recomandare: IOS 7.0-10.2, Android 4.0-6.0)
- Avertisment: Date fiind situațiile speciale care pot exista în timpul utilizării aplicației, afirmăm în mod explicit cele de mai jos:

Nu toate sistemele cu Android și IOS sunt compatibile cu aplicația. Nu ne asumăm răspunderea pentru problemele cauzate de incompatibilitate.

- Siguranță wireless a KITULUI WIFI.

Kitul WIFI suportă numai metodele de criptare WPA-PSK/WPA2-PSK și rețelele necriptate.

Se recomandă criptarea WPA-PSK/WPA2-PSK.

- Camera smartphone-ului trebuie să aibă o rezoluție de cel puțin 5 mp pentru scanarea corectă a codului QR.
- Date fiind diferitele situații care pot exista în timpul utilizării rețelei, este posibilă expirarea timpului de așteptare a solicitării (request timeout), fiind necesară reconfigurarea rețelei.
- Date fiind diferitele situații care pot exista în timpul utilizării rețelei, procesul de control poate întâmpina probleme. În această situație, este posibil ca informațiile de pe dispozitiv și cele din aplicație să nu fie aceleași.

II. SPECIFICAȚII TEHNICE

Model: OSK102, EU-OSK103

Standard: IEEE 802.11b/g/n

Tipul antenei: antenă externă omnidirecțională

Frecvență: WIFI 2.4G

Putere maximă transmisă: max. 15dBm

Dimensiune: 55*24*8(mm)

Temperatură de funcționare: 0 C~45 C/32 F~113 F.

Umiditate admisă: 10%~85%

Alimentare: DC 5V/300mA

III. SOLUȚIE TEHNICĂ

1. Modul de control prin router WIFI

Pentru acest mod de control, este necesar un router WIFI. Puteți conecta smartphone-ul la aparatul de aer condiționat prin intermediul routerului WIFI.

- 1) Smartphone
- 2) Aparat de aer condiționat compatibil cu kitul WIFI
- 3) Router WIFI

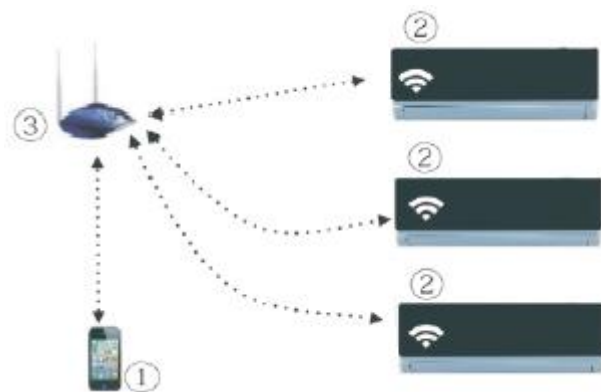

2. Instalarea kitului WIFI

a) Scoateți capacul de protecție al kitului WIFI

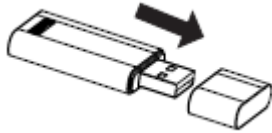

b) Deschideți panoul frontal și introduceți kitul WIFI în portul special

c) Lipiți pe partea laterală a aparatului de aer condiționat codul QR livrat împreună cu kitul WIFI, asigurându-vă că acesta poate fi scanat ușor cu smartphone-ul.

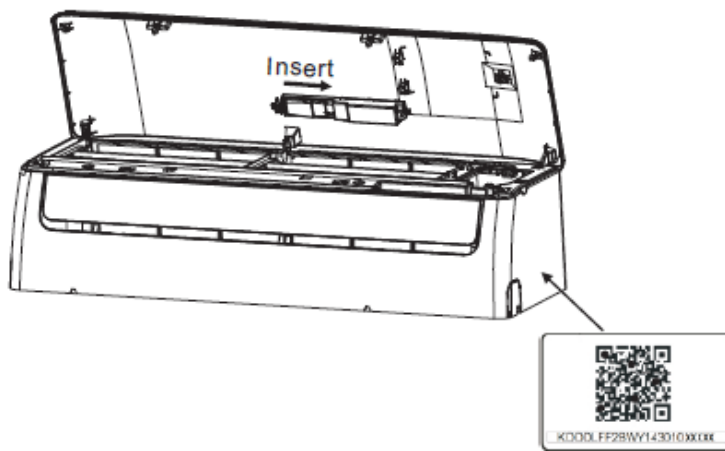

IV. INSTRUCȚIUNI PRIVIND FUNCȚIONAREA

A. INSTALAȚI APLICAȚIA

1). Utilizatorii de Iphone: scanați codul QR de mai jos sau accesați App Store, căutați aplicația „NetHome Plus” și descărcați-o.



2). Utilizatorii de telefoane cu Android: scanați codul QR de mai jos sau accesați Google Play, căutați aplicația „NetHome Plus” și descărcați-o.



B. COMUTAȚI APARATUL DE AER CONDIȚIONAT ÎN MODUL AP

Procedura include pașii de mai jos:

- 1) Deconectați aparatul de aer condiționat de la sursa de alimentare.
- 2) Reconectați aparatul la sursa de alimentare și apăsați butonul LED de șapte ori consecutiv.
- 3) Atunci când aparatul de aer condiționat afișează AP, acesta a intrat în modul de configurare a rețelei WIFI .

VĂ RUGĂM SĂ REȚINEȚI:

- În momentul în care aparatul de aer condiționat a intrat în modul de configurare a rețelei WIFI, telecomanda aparatului nu poate transmite comenzi către acesta. Pentru ca aparatul să poată fi din nou controlat normal cu ajutorul telecomenzii, este nevoie să așteptați 3-5 minute pentru ca aparatul să finalizeze configurarea rețelei.
- În cazul în care nu se efectuează nicio operație în modul de configurare a rețelei WIFI, aparatul de aer condiționat va ieși automat din acest mod după 8 minute, iar utilizatorul va putea controla din nou aparatul.

C. ÎNREGISTRAREA UTILIZATORULUI ȘI CONFIGURAREA REȚELEI

Vă rugăm să vă asigurați că dispozitivul dumneavoastră mobil este conectat la routerul WiFi. De asemenea, înainte de înregistrarea utilizatorului și de configurarea rețelei, routerul WIFI trebuie să fie conectat la Internet.

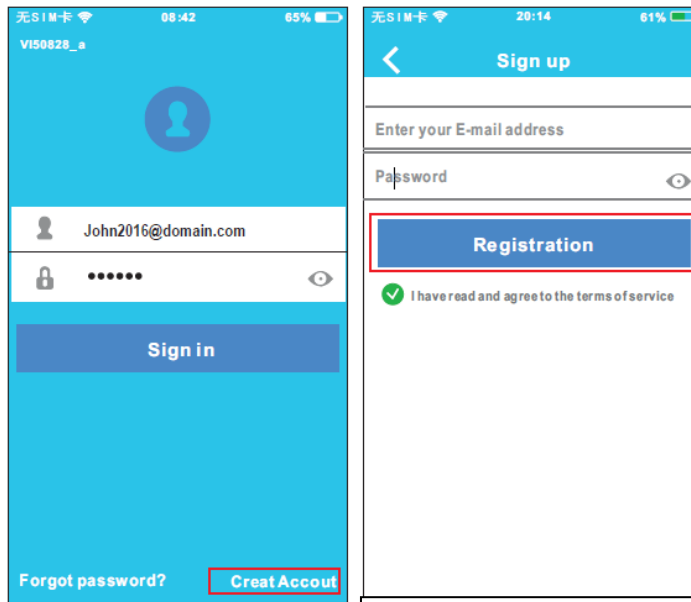

1 Apăsați „Creat Account”

2. Introduceți adresa de e-mail și parola, apoi apăsați înregistrare.

ATENȚIE:

Vă recomandăm să vă conectați la căsuța de e-mail și să activați înregistrarea prin accesarea linkului, în caz de uitare a parolei.

Este necesar să ștergeți configurațiile pentru celelalte rețele WIFI din zonă și să vă asigurați că dispozitivului dumneavoastră cu IOS sau Android se conectează la rețeaua WIFI pe care doriți să o configurați.

Asigurați-vă că funcția WIFI a dispozitivului dumneavoastră cu IOS sau Android este activă și că dispozitivul mobil se poate reconecta automat la rețeaua WIFI.

UTILIZAREA DISPOZITIVULUI CU ANDROID PENTRU CONFIGURAREA REȚELEI

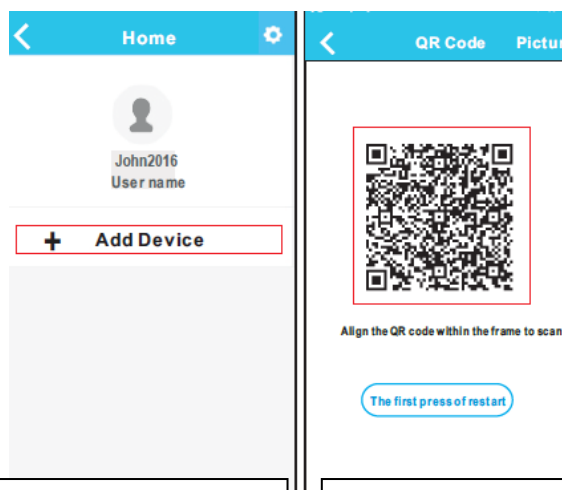

3. Apăsați „+ Add Device”

4. Scanați codul QR

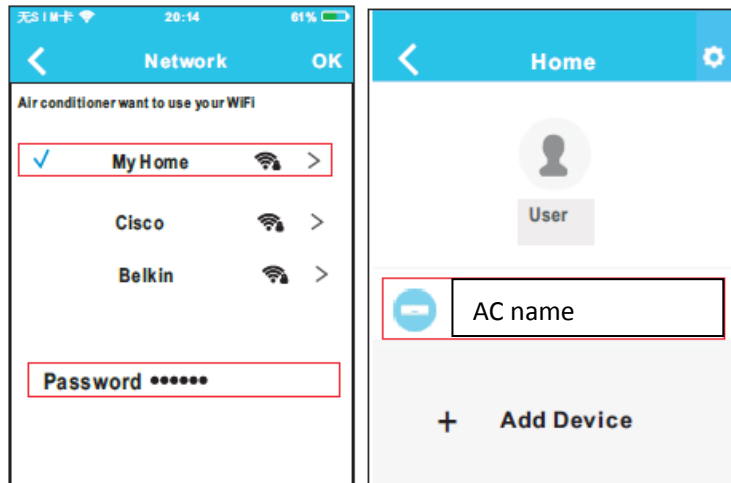

5. Selectați rețeaua WIFI proprie, de exemplu My Home (imaginea este pur informativă)

6. Introduceți parola routerului WIFI și apăsați OK.

7. Configurarea a reușit, iar dispozitivul va fi afișat în listă.

UTILIZAREA DISPOZITIVULUI CU IOS PENTRU CONFIGURAREA REȚELEI

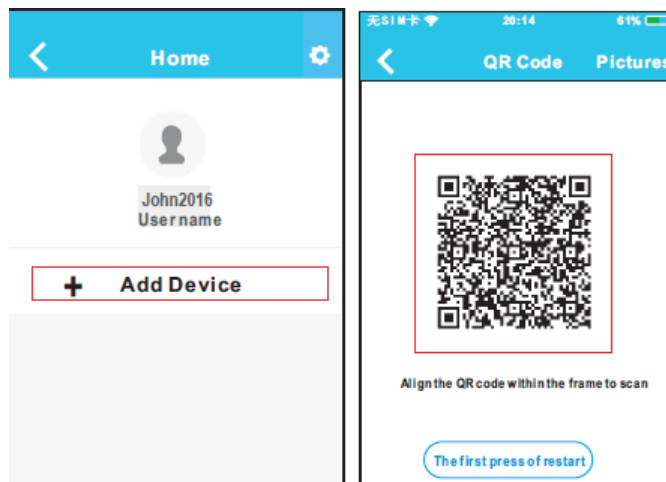

3. Apăsați „+ Add Device”

4. Scanați codul QR



5. Citiți instrucțiunile de mai sus și apăsați butonul Home pentru a reveni la interfața dispozitivului.

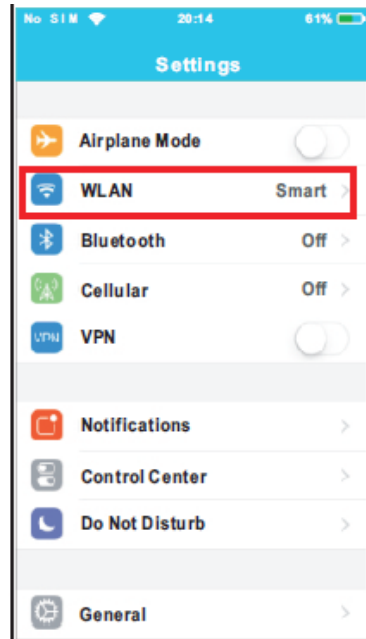

6. Accesați meniul de setări, apoi selectați WLAN/WIFI.



7. Selectați net_ac_XXXX

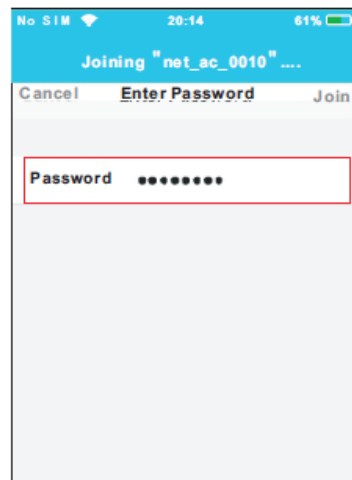

8. Tastați parola implicită: 12345678 și apăsați „Join”

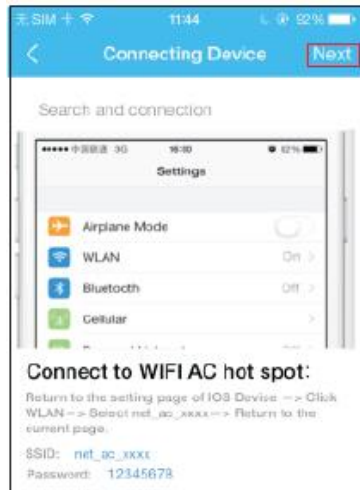

9. Reveniți la aplicație și apăsați Next

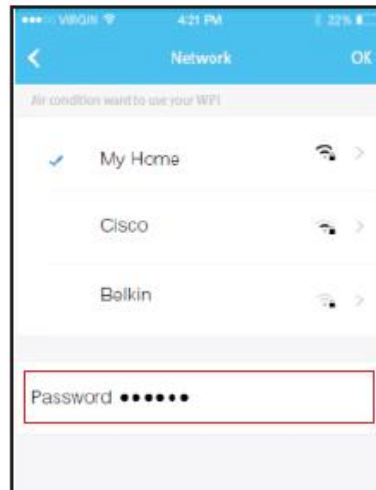

10. Selectați rețeaua WIFI proprie, de exemplu My Home (imaginea este pur informativă)

11. Introduceți parola routerului WIFI și apăsați OK.

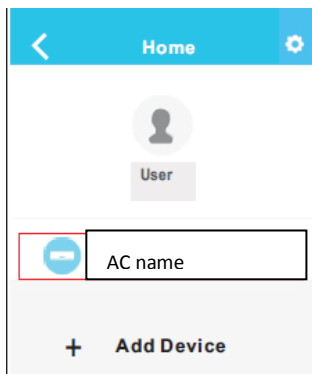

12. Configurarea a reușit și veți putea vedea dispozitivul în listă.

NOTĂ:

După finalizarea configurării rețelei, aplicația va afișa pe ecran mesaje de confirmare a configurării.

Date fiind situațiile speciale care pot exista în timpul utilizării conexiunii la Internet, este posibil ca starea afișată a dispozitivului să fie „offline”.

În acest caz, utilizatorul trebuie să oprească și să repornească aparatul de aer condiționat. După câteva minute, va fi necesară o reîmprospătare a ecranului, pentru a vă asigura că starea dispozitivului este „Online”.

V. INSTRUCȚIUNI DE UTILIZARE A APLICATIEI

Înainte de a utiliza aplicația pentru controlarea aparatului de aer condiționat prin Internet, vă rugăm să vă asigurați că dispozitivul mobil și aparatul de aer condiționat sunt conectate la Internet.

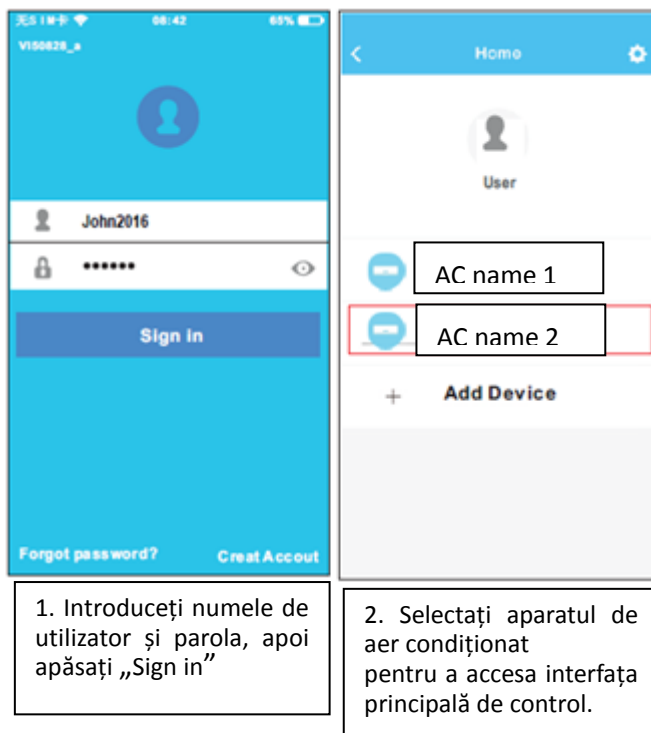



3. Totuși, utilizatorul poate controla pornirea / oprirea aparatului, modul de funcționare, temperatura, viteza ventilatorului și altele.

VI. FUNCȚII SPECIALE

Inclusiv: Timer on, Timer off, 8°C Heat, Sleep, Energy, Check, Eco.

NOTĂ: În cazul în care aparatul de aer condiționat nu este compatibil cu una dintre funcțiile de mai sus, aceasta nu va fi afișată în lista cu funcții.

Timer on/ Timer off (temporizator pornire/oprire)

Săptămânal, utilizatorul poate programa pornirea sau oprirea aparatului de aer condiționat la o anumită oră. De asemenea, utilizatorul poate controla funcționarea săptămânală a aparatului de aer condiționat.

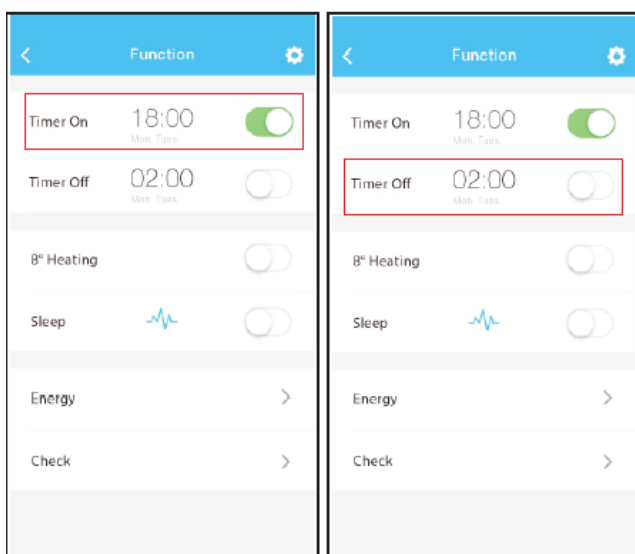

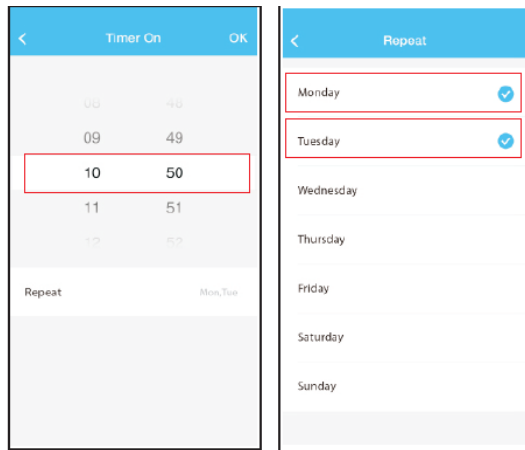

Funcția de încălzire la 8°C -> Printr-un singur click, utilizatorul poate lăsa aparatul de aer condiționat să funcționeze în regim de încălzire la 8°C .

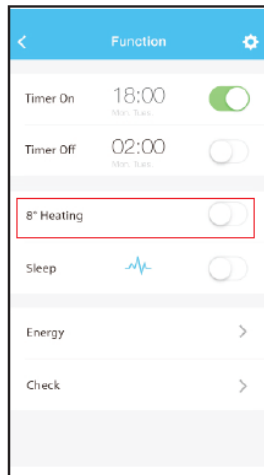

Funcția Sleep -> Utilizatorii pot configura temperatura pentru un somn confortabil.

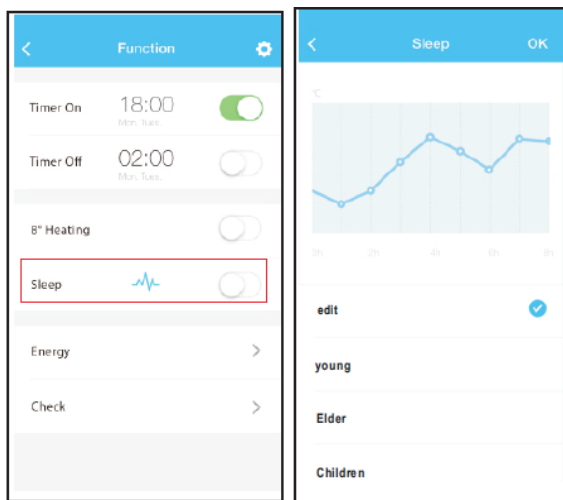

Funcția Check -> Cu ajutorul acestei funcții, utilizatorul poate verifica starea de funcționare a aparatului de aer condiționat. La finalizarea operației de verificare, pot fi afișate problemele de funcționare și informații detaliate.

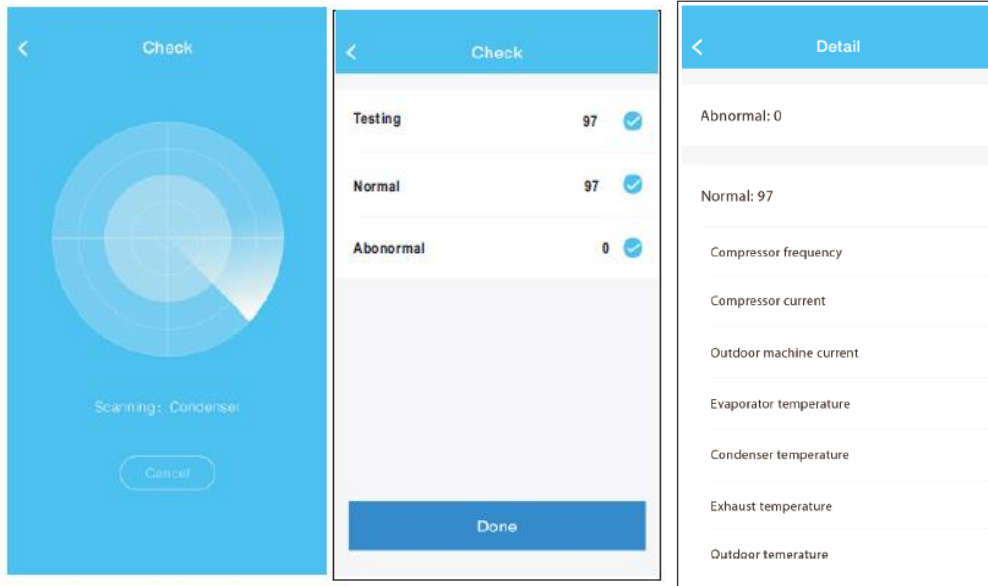



HEINNER is a registered trademark of **Network One Distribution SRL**. Other brands and product names are trademarks or registered trademarks of their respective holders.

No part of the specifications may be reproduced in any form or by any means or used to make any derivative such as translation, transformation, or adaptation without permission from NETWORK ONE DISTRIBUTION.

Copyright © 2013 Network One Distribution. All rights reserved.

www.heinner.com, <http://www.nod.ro>



This product is in conformity with norms and standards of European Community.

Importer: **Network One Distribution**

Marcel Iancu, 3-5, Bucharest, Romania

Tel: +40 21 211 18 56, www.heinner.com, www.nod.ro

HEINNER

USER AND INSTALATION MANUAL FOR WI-FI APP

AIR CONDITIONER

Models:

HAC-MRB12SLWIFI

HAC-MRB12WHWIFI

HAC-CR12WIFI

HAC-CR18WIFI

HAC-CR24WIFI

IMPORTANT INFORMATION:

This unit has two distinct QR codes. The code from the "Install APP" section is to be used to install the application on your mobile phone.

The QR code on the stickers in the WiFi module box is used to connect your mobile to the air conditioning unit.

Insert the WiFi stick in the special port under the frontal panel of the air conditioner. Make sure it is fully inserted and properly fastened in the USB port.

Reset the air conditioner by unplugging and then plugging it back.

Switch the air conditioner to AP mode by pressing the "LED" button on the remote control 7 times in a row. The unit display will read "AP".

Scan the QR code from the „Install APP" section. This QR code will send you straight to the NetHome Plus application in Google Play / App Store.

Download the application.

Create a username and a password for the application following the steps in the "User's and Installation Guide for the WiFi Application".

Caution! Before connecting the air conditioner to the WiFi network, you must ensure that you have already deleted all the other WiFi networks stored on your device. Also, it is important that the name of your router does NOT contain spaces.

Select "Add Device" from the NetHome Plus application and scan the second QR code on the stickers in the WiFi module box. This QR code connects the mobile phone to the air conditioner.

For iOS operating system devices: After scanning the QR code, go to your phone settings - > WiFi Settings and connect to "Net_AC_XXXX" network - > insert the default password 12345678 - > leave Settings, return to the application and press "Next" - > select your own WiFi network - > insert the password of your router and press "OK" - > The setup succeeded and now you will be able to see the device in the application list.

For Android operating system devices: After scanning the QR code in the application, select your own WiFi network - > insert the password of your router and press "OK" - >. The setup succeeded and now you will be able to see the device in the application list.

I. CAUTIONS AND PRECAUTIONS

CAUTIONS

1. This device complies with Part 15 of the FCC Rules and RSS 210 of Industry & Science Canada. Operation is subject to the following two conditions: (1) this device may not cause harmful interference, and (2) this device must accept any interference received, including interference that may cause undesired operation.
2. Only operate the device in accordance with the instructions supplied. This device complies with FCC and IC radiation exposure limits set forth for an uncontrolled environment. In order to avoid the possibility of exceeding the FCC and IC radio frequency exposure limits, human proximity to the antenna shall not be less than 20cm (8 inches) during normal operation.
3. Changes or modifications not expressly approved by the party responsible for compliance could void the user's authority to operate the equipment.

PRECAUTIONS

- Applicable system :IOS, Android.
(Suggest: IOS 7.0-10.2, Android 4.0-6.0)
- Disclaimer:Due to the special situation existed during App use,we explicitly claim as bellow:
Not all of the Android and IOS systems are compatible with the APP.We will not be responsible for any issue as a result of the incompatibility
- SMART KIT wireless safety strategy.
Smart kit Only support WPA-PSK/WPA2-PSK encryption and none encryption .
WPA-PSK/WPA2-PSK encryption is recommended.
- Smart Phone camera needs to be 5 million pixels or above to make sure scan QR code well.
- Due to different network situation, sometimes, request time-out could be happened, thus, it is necessary to do network configuration again.
- Due to different network situation, sometimes, control process may return time out. If this situation occurs, do not feel confused, the display on board and APP may not be the same.

II. SPECIFICATIONS

Model: OSK102, EU-OSK103

Standard: IEEE 802.11b/g/n

Antenna Type: External omnidirectional Antenna

Frequency:WIFI: 2.4G

Maximum Transmitted Power: 15dBm Max

Dimension: 55*24*8(mm)

Operation Temperature: 0 C~45 C/32 F~113 F.

Operation Humidity: 10%~85%

Power Input: DC 5V/300mA

III. TECHNICAL SOLUTION

1. WIFI Router Home Control Mode.

A WIFI router is needed at this mode. Smart phone and connect to the AC through the WIFI router conditioner.

- a) Smart Phone
- b) Smart Air conditioner
- c) WIFI Router

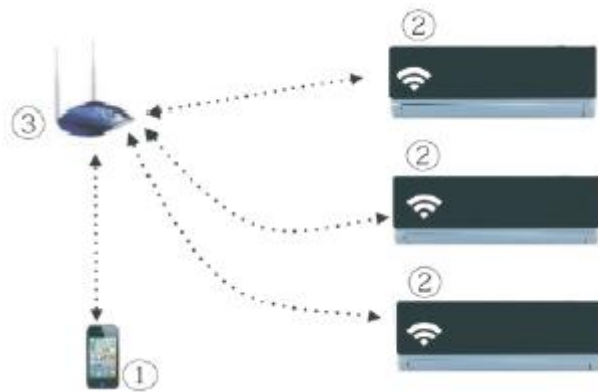

2. How to install the smart kit

a) Remove the protective cap of the smart kit

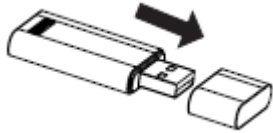

b) Open the front panel and insert the smart kit into the reserved port

c) Attach the QR code packed with SMART KIT to the side panel of the machine, ensure it is convenient to be scanned by the mobile phone.

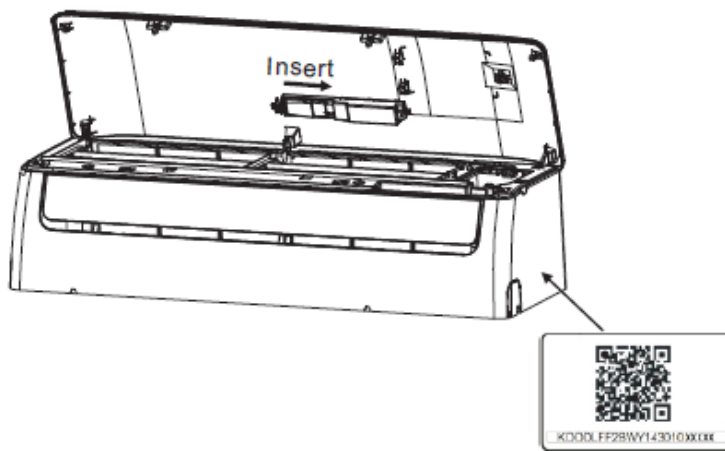

IV. OPERATION INSTRUCTION

A. INSTALL APP

1).Iphone Users: scan QR Code below or go to App Store and search for 'NetHome Plus' app and download it.



2).Android Phone users: scan QR Code below or go to google play, search for 'NetHome Plus' app and download it.



B. SET AIR CONDITIONER TO BE AP MODE

The procedure includes the following steps:

- 1) Disconnect the power supply of AC
- 2) Connect the power supply of AC, and continuously press the LED button seven times continuously.
- 3) When the AC displays AP , it means that the AC WIFI has already entered into the WIFI Network Setting Mode.

KINDLY REMINDER:

- When the AC WIFI entered into WIFI Network Setting Mode, the Air-conditioning remote control can't open the AC. It needs to wait 3-5 minutes or when the AC finishes the WIFI Network Setting Mode, then the Air-conditioning remote control can control AC normally.
- If there is no set operation under WIFI Network setting mode,AC will quit this mode automatically 8 minutes later ,and then the user can control the AC normally.

C. USER REGISTRATION AND NETWORK CONFIGURATION

Please ensure your mobile device is connected to Wifi router. Also, the Wifi router has already connected to Internet before doing user registration and network configuration.

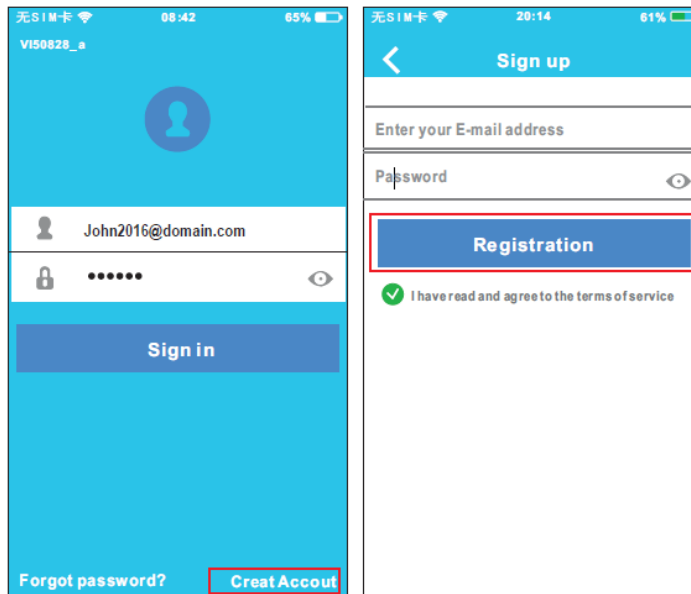

1 Click Create Account

2. Enter your email address and password, and then click Registration.

CAUTION:

It is better to log in your email box and active your registration account by clicking link in case you forget the password.

It is necessary to forget any other around network and make sure the Android or IOS device just connect to the WIFI network you want to configure.

Make sure the Android or IOS device WIFI function works well and can be connected back to your original WIFI network automatically.

USING ANDROID DEVICE TO DO NETWORK CONFIGURATION

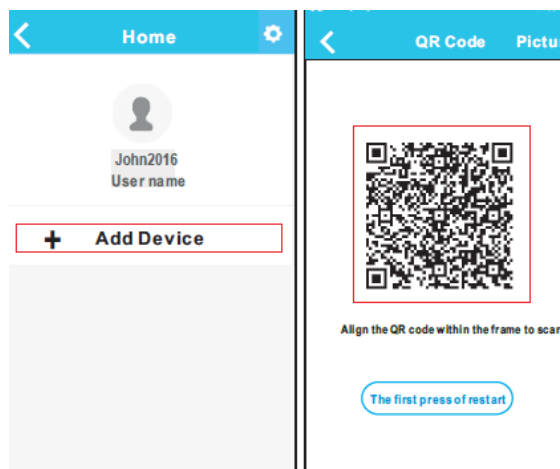

3. Press "+ Add Device"

4. Scan QR Code

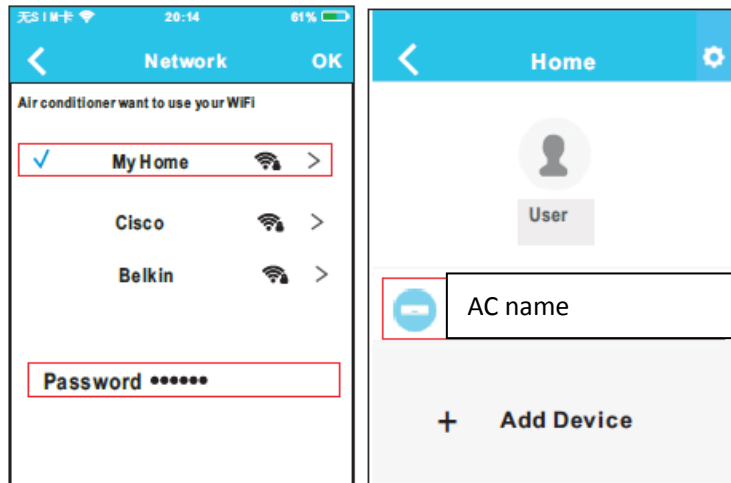

5. Select your own WiFi network, for example My Home (the picture is only for reference)

6. Enter your own WiFi router password and click OK

7. Configuration Success, you can see the device on the list.

USING IOS DEVICE TO DO NETWORK CONFIGURATION

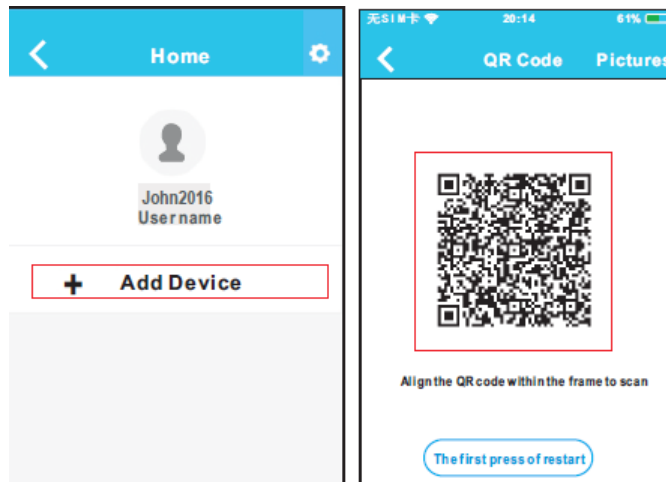

3. Press "+ Add Device"

4. Scan QR Code

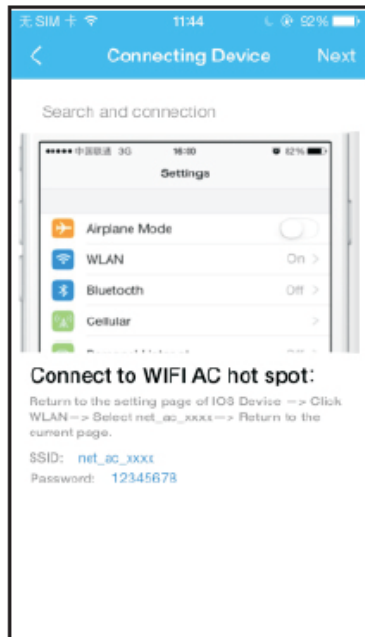

5. Read the instruction above and press the Home button to return to the device interface.

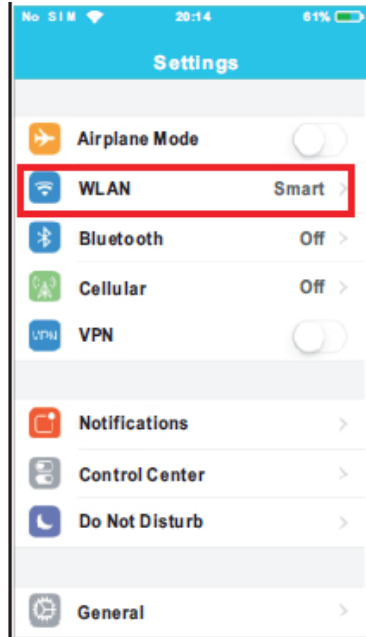

6. Click settings to enter the setting page, select WLAN/WIFI.



7. Choose net_ac_XXXX

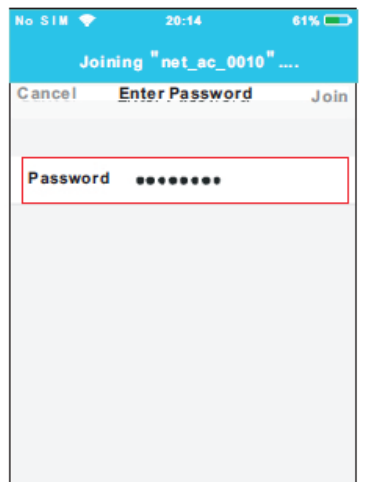

8. Type default password: 12345678 and click "Join "

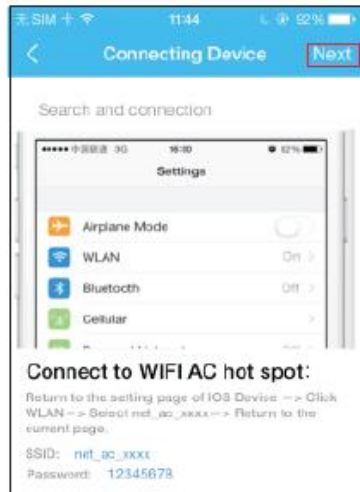

9. Return to APP and click Next

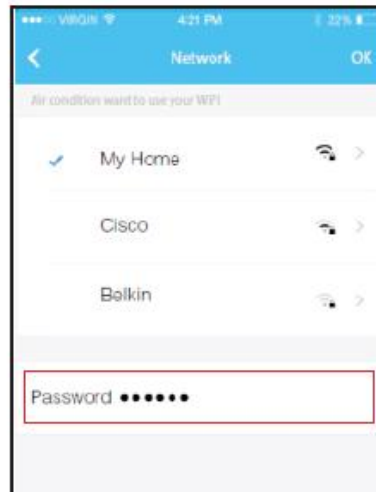

10. Select your own WiFi network, for example My Home (the picture is only for reference)

11. Enter your own WiFi router password and click OK

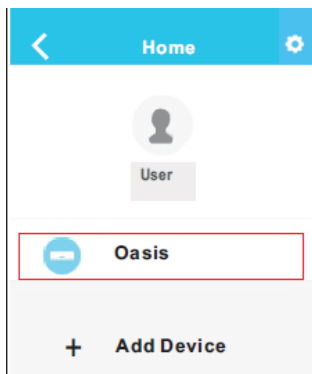

12. Configuration Success, you can see the device on the list.

NOTE:

When finishing network configuration, APP will display success cue words on the screen. Due to different Internet environment, it is possible that the device status still display "offline". If this situation occurs, user should turn off the AC power and turn on it again. After a few minutes, it is necessary to do pull-refresh operation to make sure the device status become "online".

VI. HOW TO USE APP

Please ensure both your mobile device and air conditioner are connected to the Internet before using app to control the air conditioner via internet, please follow the next steps:

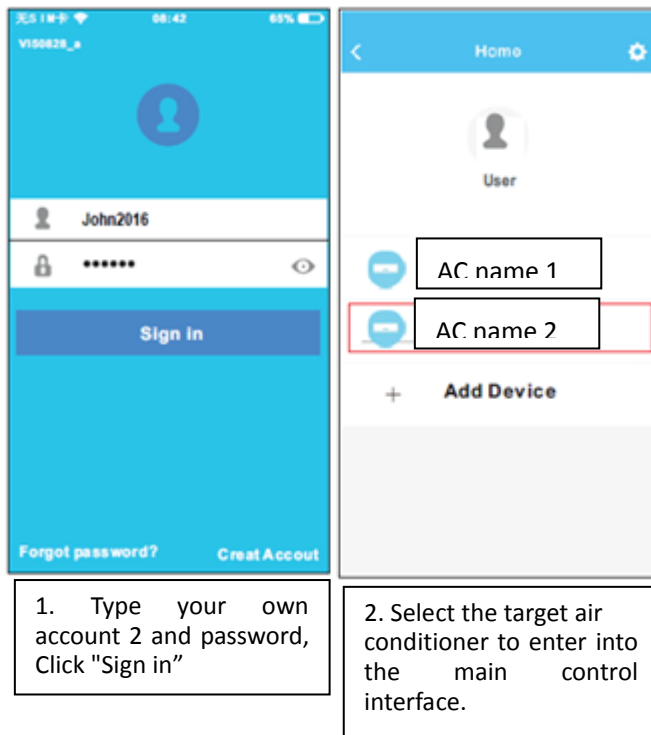



3. Thus, user can control air conditioners on/off status, operation mode, temperature, fan speed ECO function and so on.

VII. SPECIAL FUNCTIONS

Including: Timer on, Timer off, 8°C Heat, Sleep, Energy, Check, Eco.

NOTE: If the air conditioner do not support the above function, the function will be hidden from the function list.

Timer on/ Timer off

Weekly, user can make an appointment to turn on or off AC on specific time. User also can choose circulation to keep the AC under schedule control every week.

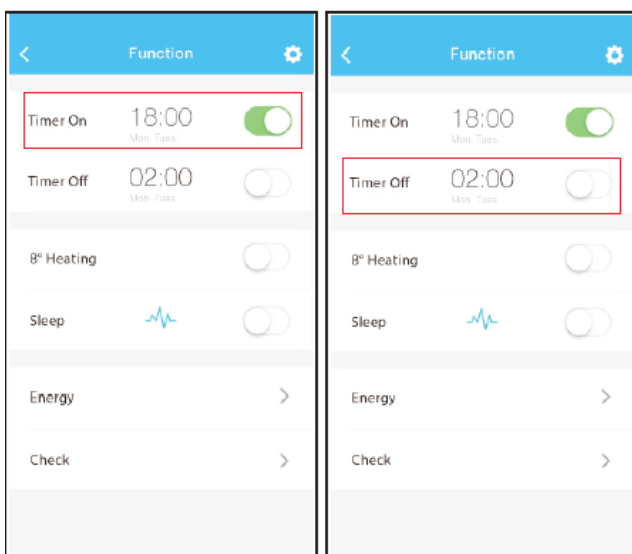

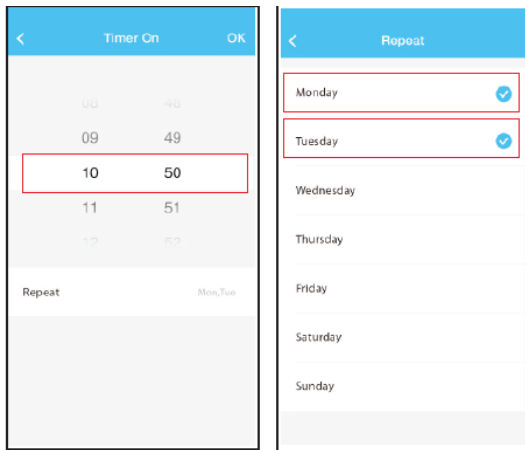

8°C Heat -> User can let the AC run under 8°C Heat by one-click.

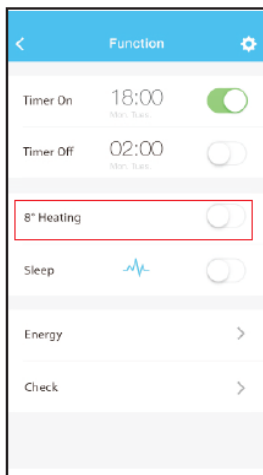

Sleep -> User can customize their own comfortable sleep by setting target temperature.

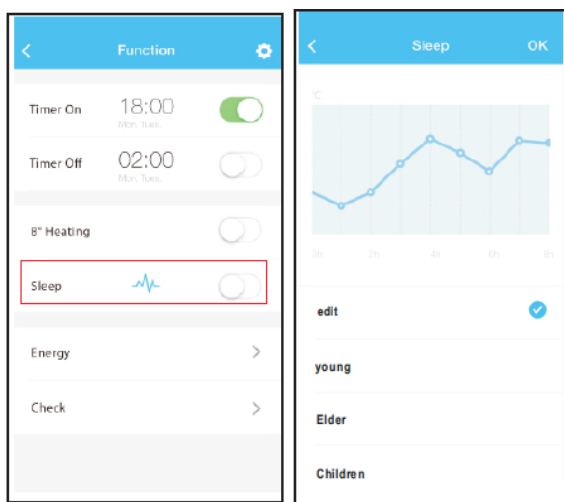

Check -> User can simply check the AC running status with this function. When finishing this procedure, it can display the normal items, abnormal items, and detail information.

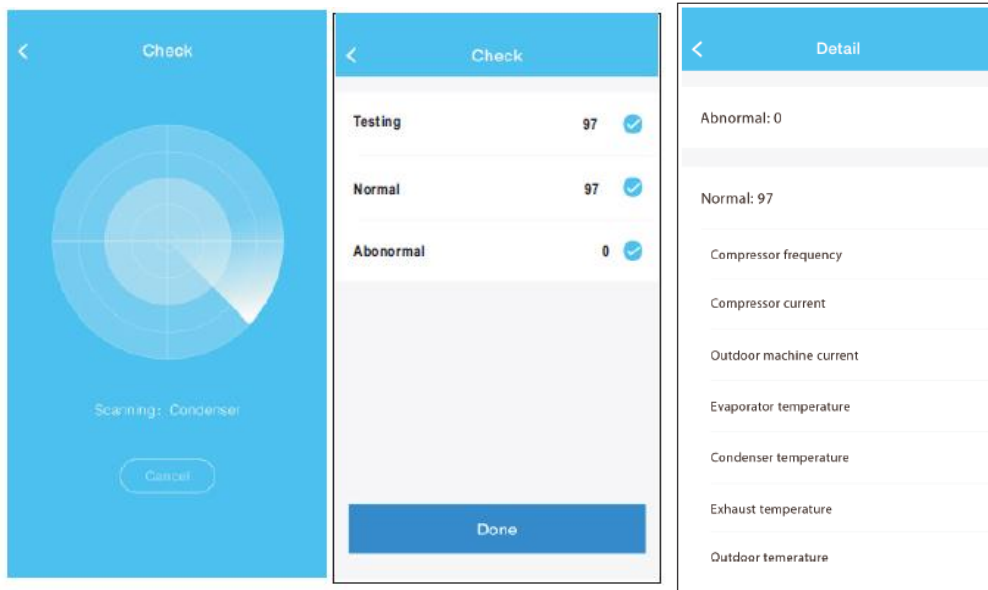



Environment friendly disposal

You can help protect the environment!

Please remember to respect the local regulations: hand in the non-working electrical equipment's to an appropriate waste disposal center.



HEINNER is a registered trademark of **Network One Distribution SRL**. Other brands and product names are trademarks or registered trademarks of their respective holders.

No part of the specifications may be reproduced in any form or by any means or used to make any derivative such as translation, transformation, or adaptation without permission from NETWORK ONE DISTRIBUTION.

Copyright © 2013 Network One Distribution. All rights reserved.

www.heinner.com, <http://www.nod.ro>



This product is in conformity with norms and standards of European Community.

Importer: **Network One Distribution**

Marcel Iancu, 3-5, Bucharest, Romania

Tel: +40 21 211 18 56, www.heinner.com, www.nod.ro

HEINNER

РЪКОВОДСТВО ЗА УПОТРЕБА И ИНСТАЛИРАНЕ НА ПРИЛОЖЕНИЕТО WI-FI

КЛИМАТИК

Модели:

НАС-MRB12SLWIFI

НАС-MRB12WHWIFI

НАС-CR12WIFI

НАС-CR18WIFI

НАС-CR24WIFI

ВАЖНО УТОЧНЕНИЕ:

Уредът има два различни QR кода. Кодът от секцията "Инсталиране на APP" се използва за инсталиране на приложението на вашия телефон.

QR кодът, който се намира върху стикерите от кутията на Wi-Fi модула, се използва за свързване на телефона към климатика.

1. Поставете Wi-Fi стика в специалния порт, който се намира под предния панел на уреда. Уверете се, че е влязъл докрай и че е добре фиксиран в USB порта.
2. Ресетирайте климатика като го изключите и включите отново в контакта.
3. Прехвърля се уреда в режим на работа AP чрез последователно натискане 7 пъти на бутона "LED" от дистанционното управление. Екранът на уреда ще показва съобщение "AP".
4. Сканирайте QR кода от секцията "Инсталиране на APP". Този QR код ще препраща директно към приложението NetHome Plus от Google Play / App Store;
5. Изтеглете приложението;
6. Създайте потребителско име и парола за приложението като следвате стъпките от "Ръководството за употреба и инсталиране за Wi-Fi приложението".
7. Внимание! Преди свързване на уреда към Wi-Fi мрежата трябва да се уверите, че сте изтрили всички останали Wi-Fi мрежи, запаметени на Вашето устройство. Също така е важно в наименованието на Вашия рутер да няма шпации.
8. От приложението NetHome Plus изберете "Add Device" и сканирайте втория QR код, който се намира върху стикерите от кутията на Wi-Fi модула. Този QR код свързва телефона към климатика.
 - a. За устройства с операционна система iOS: След сканиране на QR кода, отворете настройките на телефона -> Wi-Fi Settings и свържете се с мрежата "Net_AC_XXXX" -> въведете парола по подразбиране 12345678 -> излезте от настройките, върнете се в приложението и натиснете "Next" -> изберете собствената Wi-Fi мрежа -> въведете паролата на Вашия рутер и натиснете "OK" -> Конфигурирането е успешно и ще можете да видите устройството в списъка от приложението.
 - b. За устройства с операционна система Android: След сканиране на QR кода от приложението, изберете собствената Wi-Fi мрежа -> въведете паролата на Вашия рутер и натиснете "OK" -> Конфигурирането е успешно и ще можете да видите устройството в списъка от приложението.

I. ПРЕДУПРЕЖДЕНИЯ И ПРЕДПАЗНИ МЕРКИ

ПРЕДУПРЕЖДЕНИЯ

1. Това устройство отговаря на част 15 от Правилника FCC и RSS 2010 на Industry & Science Canada. Функционирането е подложено на следните две условия: (1) това устройство не трябва да причинява вредни интерференции и (2) това устройство трябва да приема всякакви получени интерференции, включително интерференции, които могат да причинят нежелано функциониране.

2. Използвайте устройството само в съответствие с доставените инструкции. Това оборудване спазва границите за излагане на радиация, определени от FCC и IC за неконтролирана среда. За предотвратяване на възможността за надвишаване на границите за излагане на радиация, определени от FCC и IC, разстоянието между хората и антената трябва да е повече от 20 см по време на нормалното функциониране.

3. Всякакви промени или изменения, които не са разрешени изрично от страната, която осигурява съответствието, могат да анулират правото на потребителя да използва това оборудване.

ПРЕДПАЗНИ МЕРКИ

- Операционни системи: iOS, Android.

(Препоръка: IOS 7.0-10.2, Android 4.0-6.0)

- Предупреждение: Поради специалните ситуации, които могат да възникнат по време на използване на приложението, заявяваме изрично следното:

Не всички системи с Android и iOS са съвместими с приложението. Не поемаме отговорност за проблеми, причинени поради несъвместимост.

- Безжична сигурност на WIFI комплекта.

WIFI комплектът поддържа само методи за криптиране WPA-PSK/WPA2-PSK и некриптирани мрежи.

Препоръчва се криптиране WPA-PSK/WPA2-PSK.

- Камерата на смартфона трябва да има резолюция най-малко 5 MP за правилно сканиране на QR кода.
- Поради различните ситуации, които могат да възникнат по време на използване на мрежата, възможно е времето за изчакване на искането да изтече (request timeout), като е необходимо повторно конфигуриране на мрежата.
- Поради различните ситуации, които могат да възникнат по време на използване на мрежата, може да има проблеми при процедурата за контрол. В тази ситуация е възможно информацията от устройството и тази от приложението да не е еднаква.

II. ТЕХНИЧЕСКИ СПЕЦИФИКАЦИИ

Модел: OSK102, EU-OSK103

Стандарт: IEEE 802.11b/g/n

Вид на антената: многопосочна външна антена

Честота: WIFI 2.4G

Максимална мощност за излъчване: макс. 15 dBm

Размери: 55*24*8 (мм)

Работна температура: 0 °C ~ 45 °C / 32 °F ~ 113 °F.

Допустима влажност: 10% ÷ 85%

Захранване с електроенергия: DC 5V / 300 mA

III. ТЕХНИЧЕСКО РЕШЕНИЕ

1. Режим за контрол чрез WIFI рутер

За този режим за контрол е необходим един WIFI рутер. Можете да свържете смартфона към климатика чрез WIFI рутера.

1. Смартфон
2. Климатик съвместим с WIFI комплекта
3. WIFI рутер

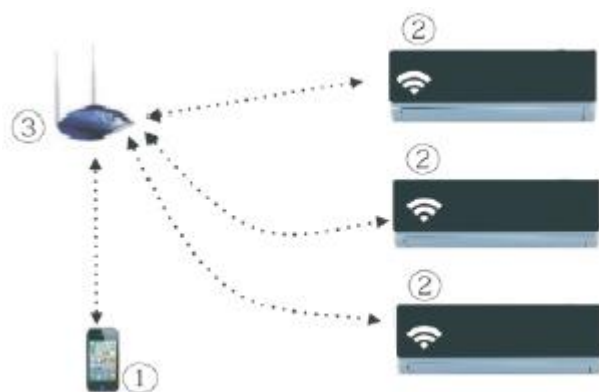

2. Инсталиране на WIFI комплекта

а) Извадете защитния капак на WIFI комплекта

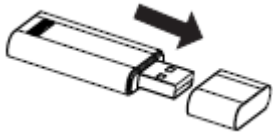

б) Отворете предния панел и поставете WIFI комплекта в специалния порт

в) Залепете върху страничната част на климатика QR кода, предоставен заедно с WIFI комплекта, като се уверите, че кодът може да бъде лесно сканиран със смартфона.

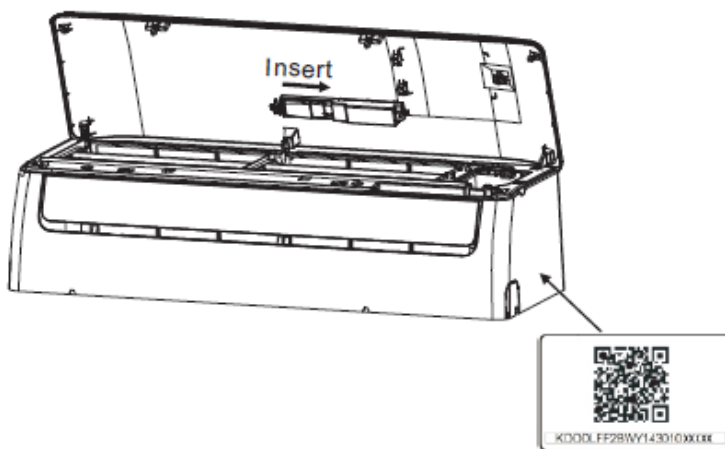

IV. ИНСТРУКЦИИ ОТНОСНО ФУНКЦИОНИРАНЕТО

А. ИНСТАЛИРАЙТЕ ПРИЛОЖЕНИЕТО

1) За потребителите на iPhone: сканирайте QR кода или отворете "App Store", потърсете приложението "NetHome Plus" и инсталирайте го.



2) За потребителите на Android: сканирайте QR кода или отворете "Google Play", потърсете приложението "NetHome Plus" и инсталирайте го.



Б. ПРЕВКЛЮЧЕТЕ КЛИМАТИКА В РЕЖИМ "AP"

Процедурата включва следните стъпки:

- 1) Изключете климатика от източника за захранване с електроенергия.
- 2) Свържете отново уреда към източника за захранване с електроенергия и натиснете бутона на цифровия екран или бутона за тих режим на работа седем пъти за три минути.
- 3) Тогава, когато климатикът показва надпис "AP", това означава, че е влязъл в режим за конфигуриране на WIFI мрежата.

МОЛЯ ЗАПОМНЕТЕ СЛЕДНОТО:

- От момента, в който климатикът е влязъл в режим за конфигуриране на WIFI мрежата, дистанционното управление на уреда няма да може да изпраща команди към него. За да може уредът да бъде отново контролиран нормално с помощта на дистанционното управление, е необходимо да изчакате 3-5 минути, за да може уредът да приключи конфигурирането на мрежата.
- Ако не се извършва никаква операция в режима за конфигуриране на WIFI мрежата, климатикът ще излезе автоматично от този режим след 8 минути, а потребителят ще може да контролира отново уреда.

В. РЕГИСТРИРАНЕ НА ПОТРЕБИТЕЛЯ И КОНФИГУРИРАНЕ НА МРЕЖАТА

Моля уверете се, че Вашето мобилно устройство е свързано към WIFI рутера. Също така, преди регистрацията на потребителя и конфигурирането на мрежата, WIFI рутерът трябва да е свързан към Интернет.

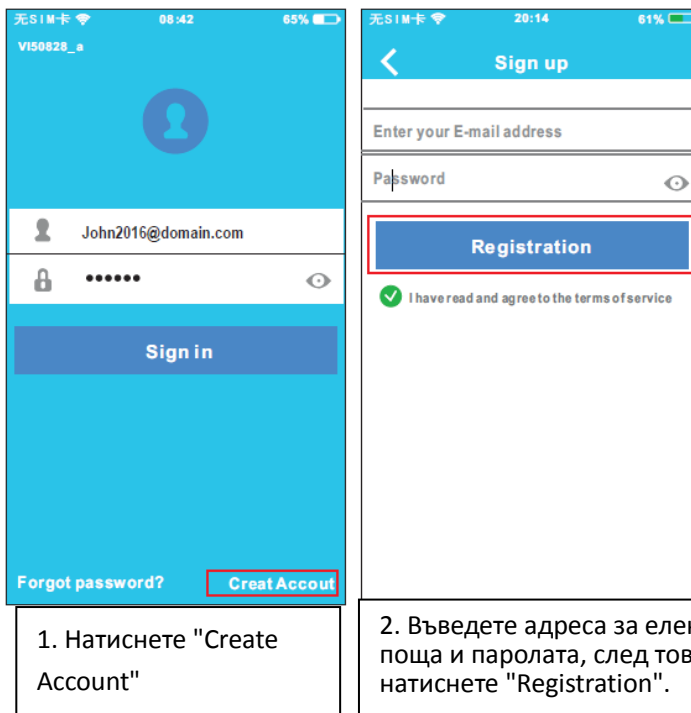

ВНИМАНИЕ:

Препоръчваме Ви да отворите Вашата електронна поща и да активирате регистрацията чрез отваряне на линка, в случай че сте забравили паролата.

Необходимо е да изтриете конфигурациите за останалите WIFI мрежи от зоната и да се уверите, че Вашето устройство с iOS или Android се свързва към WIFI мрежата, която искате да конфигурирате.

Уверете се, че WIFI функцията на Вашето устройство с iOS или Android е активна и че мобилното устройство може да се свързва автоматично към WIFI мрежата.

ИЗПОЛЗВАНЕ НА УСТРОЙСТВОТО С ANDROID ЗА КОНФИГУРИРАНЕ НА МРЕЖАТА

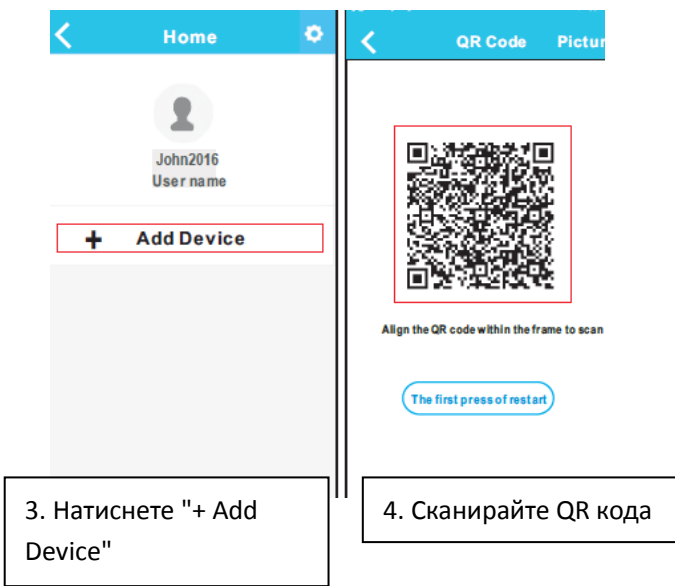

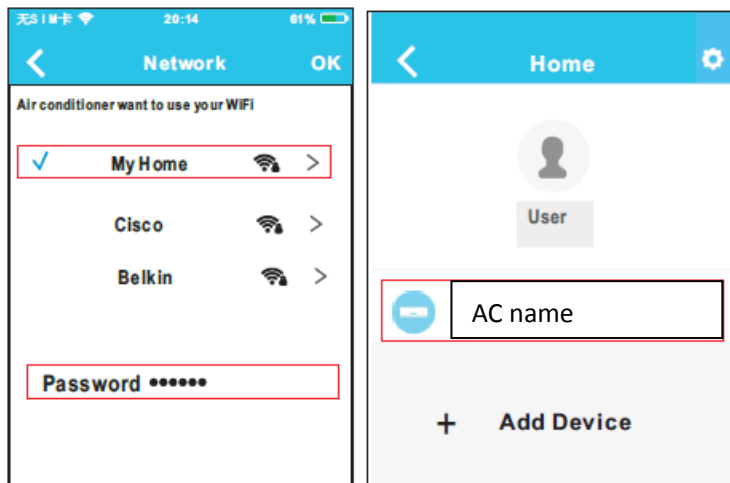

5. Изберете собствената WIFI мрежа, например "My Home" (изображението е само информативно)

6. Въведете паролата на WIFI рутера и натиснете "OK".

7. Конфигурирането е успешно и устройството ще бъде показано в списъка.

ИЗПОЛЗВАНЕ НА УСТРОЙСТВОТО С iOS ЗА КОНФИГУРИРАНЕ НА МРЕЖАТА

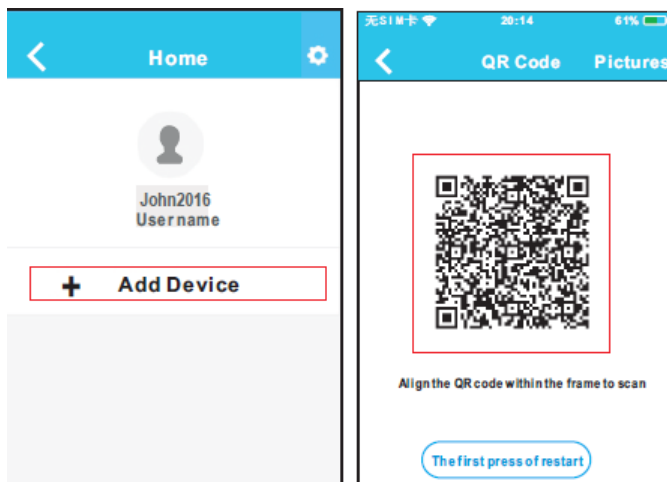

3. Натиснете "+ Add Device"

4. Сканирайте QR кода

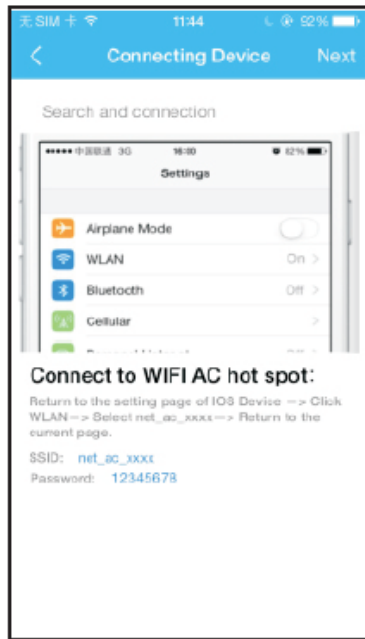

5. Прочетете горните инструкции и натиснете бутона "Home", за да се върнете обратно към интерфейса на устройството.

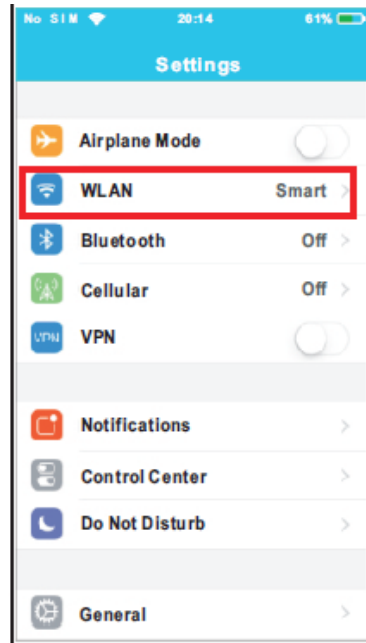

6. Отворете менюто за настройки, след това изберете WLAN/WIFI.



7. Изберете "net_ac_XXXX"

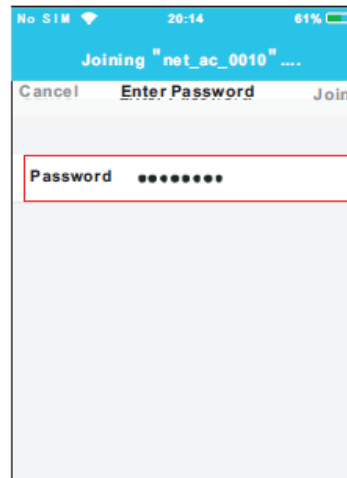

8. Въведете паролата по подразбиране: 12345678 и натиснете "Join"

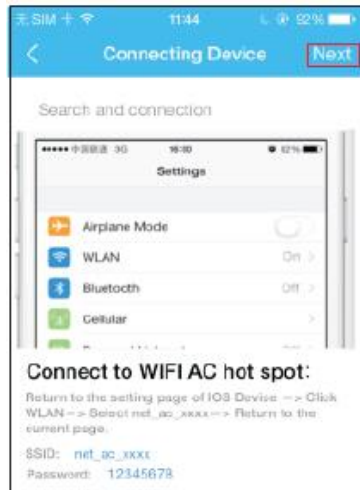

9. Върнете се към приложението и натиснете "Next"

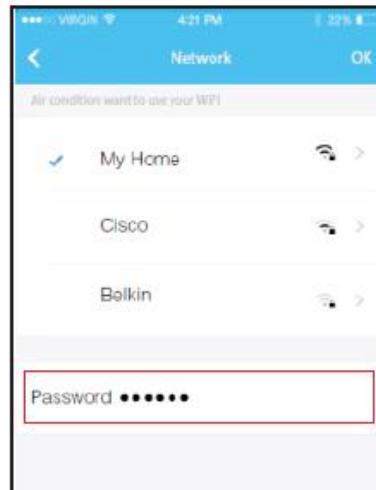

10. Изберете собствената WIFI мрежа, например "My Home" (изображението е само информативно)

11. Въведете паролата на WIFI рутера и натиснете "OK".

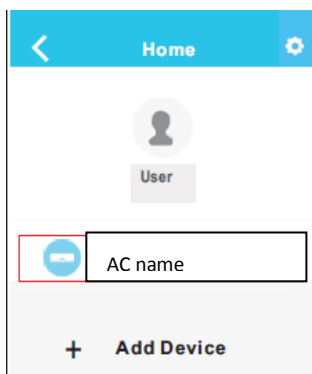

12. Конфигурирането е успешно и ще можете да видите устройството в списъка.

ЗАБЕЛЕЖКА:

След приключване на конфигурирането на мрежата, приложението ще покаже на екрана съобщения за потвърждаване на конфигурирането.

Поради специалните ситуации, които могат да възникват по време на използване на връзката към Интернет, възможно е състоянието на устройството да бъде посочено като "Offline".

В този случай, потребителят трябва да изключи и да включи повторно климатика. След няколко минути, ще бъде необходимо обновяване на екрана, за да се уверите, че състоянието на устройството е "Online"

V. ИНСТРУКЦИИ ЗА ИЗПОЛЗВАНЕ НА ПРИЛОЖЕНИЕТО

Преди да използвате приложението за контролиране на климатика чрез Интернет, моля уверете се, че мобилното устройство и климатикът са свързани към Интернет.

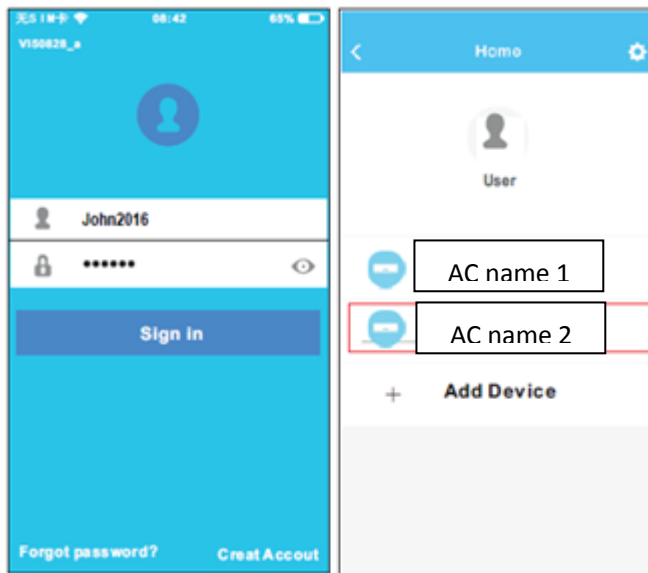

1. Въведете потребителското име и паролата, след това натиснете "Sign in".

2. Изберете климатика с цел достъп до основния интерфейс за контрол.



3. Въпреки това, потребителят може да контролира включването / изключването на уреда, режима на функциониране, скоростта на вентилатора, ECO и др.

VI. СПЕЦИАЛНИ ФУНКЦИИ

Включително: Timer on, Timer off, 8 °C Heat, Sleep, Energy, Check, Eco.

ЗАБЕЛЕЖКА: Ако климатикът не е съвместим с една от горепосочените функции, тя няма да се показва в списъка с функциите.

Timer on / Timer off (таймер за включване/изключване)

Седмично, потребителят може да програмира включването или изключването на климатика в определен час. Също така, потребителят може да контролира седмичната работа на климатика.

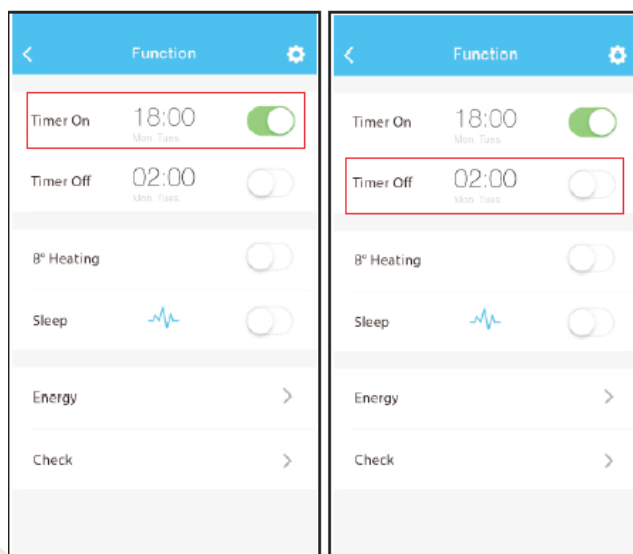

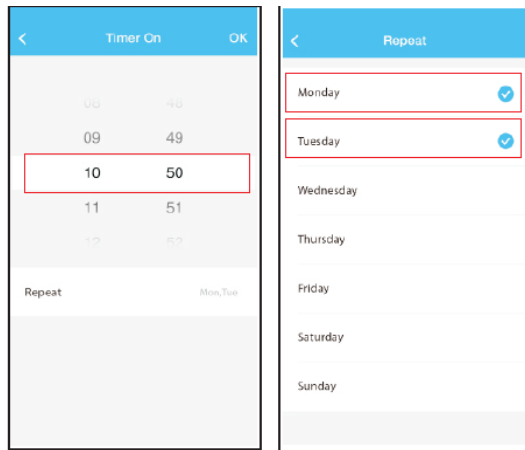

Функция за отопление при 8°C -> Чрез едно кликване потребителят може да остави климатика да функционира в режим на отопление при 8°C.

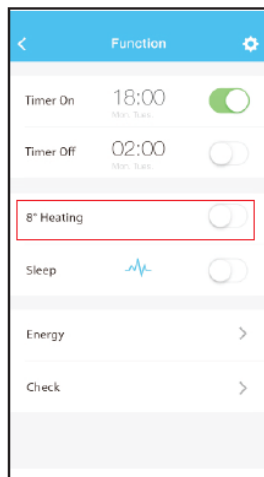

Функция "Sleep" -> Потребителите могат да конфигурират температурата с цел получаване на удобни условия за сън.

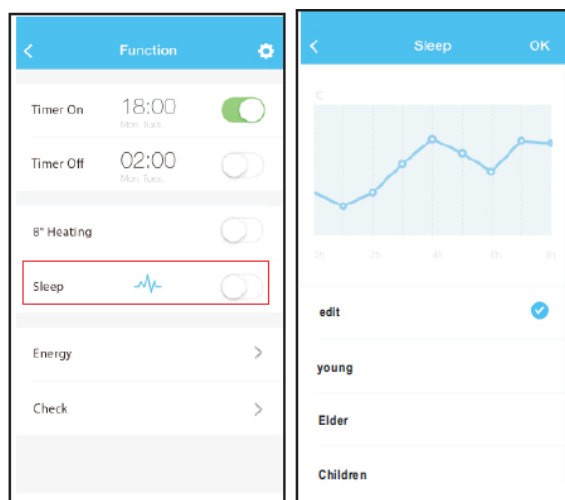

Функция "Check" -> С помощта на тази функция, потребителят може да проверява работното състояние на климатика. След приключване на операцията за проверка могат да бъдат показани проблемите при работа на климатика и подробна информация.

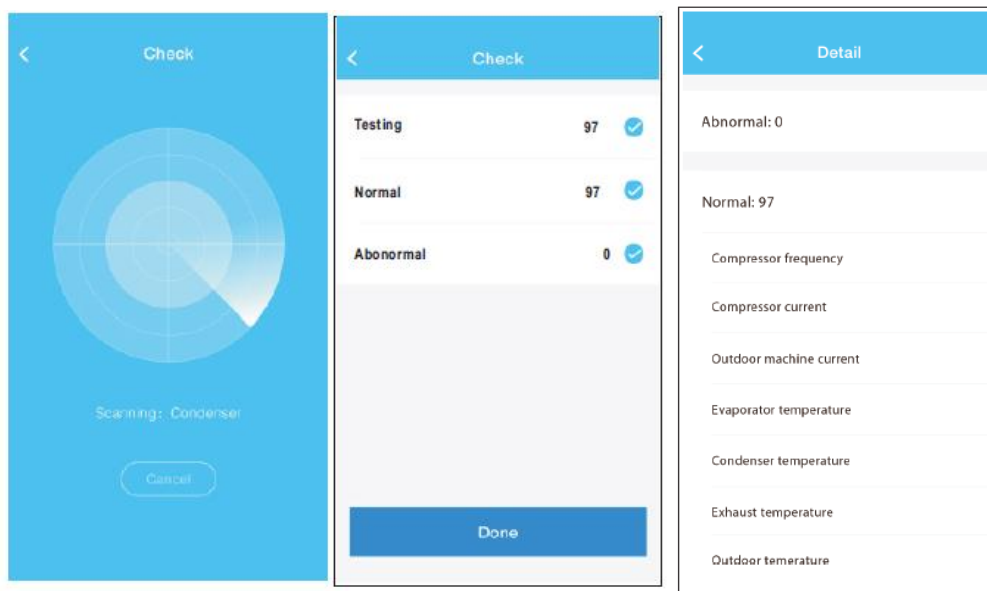



ИЗХВЪРЛЯНЕТО НА ОТПАДЪЦИТЕ ПО ОТГОВОРЕН НАЧИН КЪМ ОКОЛНАТА СРЕДА

Можете да помогнете за опазването на околната среда!

Молим ви да спазвате местните закони и правила: занесете нефункциониращите електрически уреди в пунктовете за събиране на отпадъци от електрическо оборудване.



HEINNER е регистрирана търговска марка на компанията **Network One Distribution SRL**.



Другите марки, наименованията на продуктите са регистрирани търговски марки на съответните им собственици.



Икаква част от спецификациите не може да бъде възпроизвеждана под каквато и да е форма или по какъвто и да е начин, използвана за получаване на производни като преводи, преработки или адаптиране на текста, без предварителното разрешение на компанията NETWORK ONE DISTRIBUTION.

Copyright © 2013 Network One Distribution. All rights reserved.

<http://www.heinner.com>, <http://www.nod.ro>



Този продукт е проектиран и реализиран в съответствие с европейските стандарти и норми на Европейската общност.

Вносител: **Network One Distribution**

Ул. Марчел Янку, № 3-5, Букурещ, Румъния

Тел.: +40 21 211 18 56, www.heinner.ro , www.nod.ro

HEINNER

**TELEPÍTÉSI ÉS HASZNÁLATI
ÚTMUTATÓ
WI-FI ALKALMAZÁSHOZ**

**LÉGKONDITIONÁLÓ
BERENDEZÉS**

Modellek:

HAC-MRB12SLWIFI

HAC-MRB12WHWIFI

HAC-CR12WIFI

HAC-CR18WIFI

HAC-CR24WIFI

FONTOS INFORMÁCIÓ:

A berendezés két különböző QR kóddal van ellátva. Az "Alkalmazás telepítése" szakasz QR kódja segítségével telepítheti az alkalmazást a felhasználó mobiltelefonjára.

A WiFi modul dobozának oldalára öntapadós matricaként felragasztott QR kód a telefonkészüléknek a légkondicionáló berendezéshez történő csatlakozására használható.

1. Helyezze a WiFi pendriveját a berendezés előlapja alatt található speciális bemenetbe. Bizonyosodjon meg arról, hogy a pendrive csatlakozóját a megfelelő mélységig helyezte a bemenetbe és az stabilan áll az USB bemenetben.
2. A kábel dugaszát a hálózati aljzatból kihúzva, majd oda ismét visszahelyezve indítsa újra a légkondicionáló berendezést.
3. A berendezést AP üzemmódba helyezzük a távirányítón található LED gomb egymás után 7-szer történő lenyomása által. Ekkor a berendezés kijelzőjén az "AP" üzenet jelenik meg.
4. A QR-kódot az "Telepítse az alkalmazást" szakaszban kell elolvasnia. Ez a QR kód közvetlenül a Google Play/App Store NetHomePlus mobil alkalmazáshoz küldi a Felhasználót.
5. Töltse le az előbb említett applikációt.
6. Hozzon létre az alkalmazás működtetéséhez felhasználónevet és jelszót, követve a "WiFi applikáció használatára és telepítésére vonatkozó útmutatóban" felsorolt lépéseket.
7. Figyelem! Mielőtt még a berendezést a WiFi hálózatra csatlakoztatná, bizonyosodjon meg arról, hogy a készülék által tárolt összes WiFi hálózat nevét törölte a memóriából. Ugyanakkor az is nagyon fontos, hogy a router neve ne tartalmazzon szóközt!
8. A NetHomePlus applikációban válassza ki az "Add Device" opciót és olvassa be a második, a WiFi modul dobozának oldalára öntapadós matricaként felragasztott QR kódot. Ez a QR kód csatlakoztatja a mobiltelefon készüléket a légkondicionáló berendezéshez.
 - a) IOS operációs rendszerrel ellátott telefonkészülékek esetén: a QR kód beolvasása után lépjen be a készülék beállításaihoz -> a WiFi Settings menüből csatlakozzon a "Net_AC_XXXX" hálózathoz -> írja be az alap 12345678 jelszót-> lépjen ki a beállításokból, térjen vissza az alkalmazáshoz és nyomja meg a "Next" gombot -> válassza ki a saját WiFi hálózatát -> írja be saját routerének jelszavát és nyomja meg az "OK" gombot -> A konfigurálás sikeres és az alkalmazás listájában megtalálja a berendezést.
 - b) Android operációs rendszerrel ellátott telefonkészülékek esetén: a QR kód beolvasása után válassza ki a saját WiFi hálózatát -> írja be saját routerének jelszavát és nyomja meg az "OK" gombot -> A konfigurálás sikeres és az alkalmazás listájában megtalálja a berendezést.

I. FIGYELMEZTETÉSEK ÉS ÓVINTÉZKEDÉSEK

FIGYELMEZTETÉSEK

1. Ez a készülék megfelel az Industry & Science Kanada FCC Szabályzat 15. részének és az RSS 2010 Szabályzatnak. A működés során a következő két feltételnek kell megfelelni: (1) a készülék nem okozhat káros interferenciát, és (2) ennek a készüléknek el kell viselnie minden interferenciát, ideértve az olyan interferenciát is, amely nemkívánatos a működésére nézve.
2. A készüléket csak az utasításoknak megfelelően használja. Ez a berendezés megfelel az FCC és IC által, nem ellenőrzött környezetre megállapított, sugárterhelés határértékeinek. Annak érdekében, hogy elkerülje az FCC és IC által megállapított sugárterhelés határértékének meghaladását, a távolság a személy és az antenna között nem lehet kevesebb, mint 20 cm, a normál működés során.
3. Bármilyen változtatás vagy módosítás, amelyet kifejezetten nem hagyott jóvá a megfelelést biztosító fél, érvénytelenítheti a felhasználónak a berendezés használatához való jogát.

ÓVINTÉZKEDÉSEK

- Operációs rendszer: iOS, Android.

(Ajánlás: IOS 7.0-10.2, Android 4.0-6.0)

- Figyelem: Mivel adottak az olyan különleges körülmények, amelyek felléphetnek az alkalmazás során, kifejezetten kihangsúlyozzuk a következőket:

Nem minden Android és iOS rendszer kompatibilis az alkalmazással. Nem vállalunk felelősséget az összeférhetetlenségből adódó gondokért.

- WIFI KÉSZLET vezeték nélküli biztonsága.

A WIFI készlet csak a WPA-PSK / WPA2-PSK titkosítási módszereket és a nem titkosított hálózatokat támogatja.

Javasoljuk a WPA-PSK / WPA2-PSK titkosítást.

- Az okostelefon fényképezőgépjének legalább 5 mp felbontással kell rendelkeznie a QR-kód pontos szkenneléséhez.
- Mivel felléphetnek a hálózat használata közben bizonyos körülmények, előfordulhat, hogy lejár a kérés várakozási ideje (request timeout), amely megköveteli a hálózat újrakonfigurálását.
- Mivel felléphetnek a hálózat használata közben bizonyos körülmények, az ellenőrzési folyamatnál problémák adódhatnak. Ebben a helyzetben megtörténhet, hogy az eszköz információi nem azonosak az alkalmazás információival.

II. MŰSZAKI JELLEMZŐK

Modell: OSK 102, EU-OSK103

Szabvány: IEEE 802.11b / g / n

Antenna típusa: körsugárzó külső antenna

Frekvencia: 2.4G WIFI

Maximális átvitel: max. 15dBm

Méret: 55 * 24 * 8 (mm)

Működési hőmérséklet: 0 ° C ~ 45 ° C / 32 ° F ~ 113 F.

Megengedett nedvesség: 10% ~ 85%

Tápellátás: DC 5V / 300mA

III. MŰSZAKI MEGOLDÁS

1. WiFi router általi ellenőrzési mód

Ennél az ellenőrzési módnál szükség van egy WIFI routerre. Csatlakozni tud az okostelefonnal a légkondicionáló berendezéshez a WIFI routeren keresztül.

- 1) Okostelefon
- 2) A WIFI készlettel kompatibilis légkondicionáló berendezés
- 3) WIFI Router

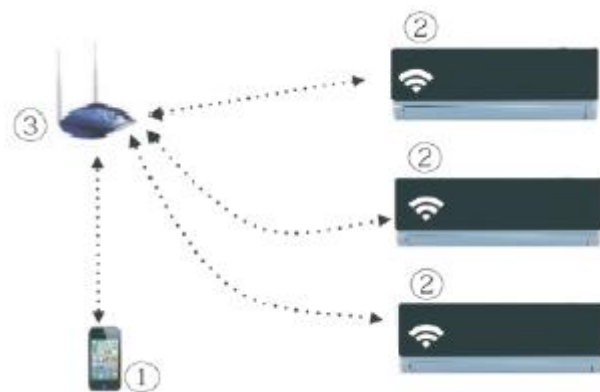

2. WIFI készlet telepítése

a) Vegye le a WIFI készlet védőburkolatát

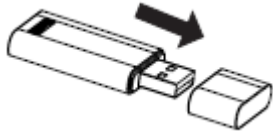

b) Nyissa fel az előlapot, és dugja be a WIFI készletet a speciális portba.

c) Ragassza fel a légkondicionáló oldalára a WIFI készlettel kapott QR kódot, ügyelve arra, hogy ez könnyen leolvasható legyen az okostelefonnal.

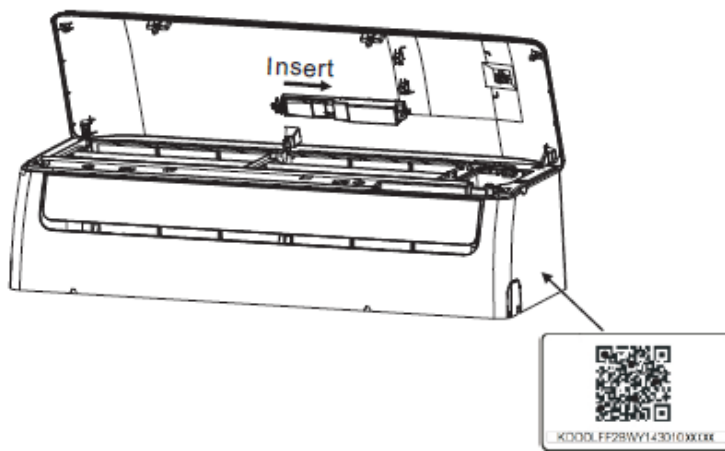

IV. MŰKÖDÉSI ÚTMUTATÓ

A. TELEPÍTSE AZ ALKALMAZÁST

1). iPhone felhasználók: szkennelje be a QR-kódot, vagy lépjen be az App Store-ba, keressen rá a "NetHome Plus" alkalmazásra és töltsse le.



2). Android felhasználók: szkennelje be a QR-kódot, vagy lépjen be a Google Play-be, keressen rá a "NetHome Plus" alkalmazásra és töltsse le.



B. KAPCSOLJA A LÉGKONDITIONÁLÓ BERENDEZÉST AP MÓDBA

Az eljárás a következő lépéseket foglalja magába:

- 1) Húzza ki a légkondicionáló berendezést az elektromos hálózatról.
- 2) Csatlakoztassa a berendezést újra az áramforráshoz és nyomja meg a LED gombot, hétszer.
- 3) Amikor a légkondicionáló megjeleníti az AP feliratot, belépett a WIFI hálózat konfigurálási módjába.

KÉRJÜK, JEGYEZZE MEG:

- Amikor a légkondicionáló belépett a WIFI hálózat konfigurálási módjába, a készülék távirányítója nem tud parancsokat küldeni. Amennyiben azt szeretné, hogy a készülék újra normál módon vezérelhető legyen a távirányítóval, várnia kell 3-5 percet, hogy a készülék befejezze a hálózat konfigurálását.
- Amennyiben a WIFI hálózat konfigurációs módjában semmilyen tevékenység nem történik, a légkondicionáló berendezés 8 perc után, automatikusan kilép ebből a módból, és a felhasználó újra vezérelheti a berendezést.

C. A FELHASZNÁLÓ REGISZTRÁCIÓJA ÉS A HÁLÓZAT BEÁLLÍTÁSA

Kérjük, ellenőrizze, hogy a mobilkészülék csatlakozik a WiFi routerhez. Ugyanakkor, a felhasználó regisztrációja és a hálózat konfigurálása előtt, a WIFI routert csatlakoztatni kell az internethez.

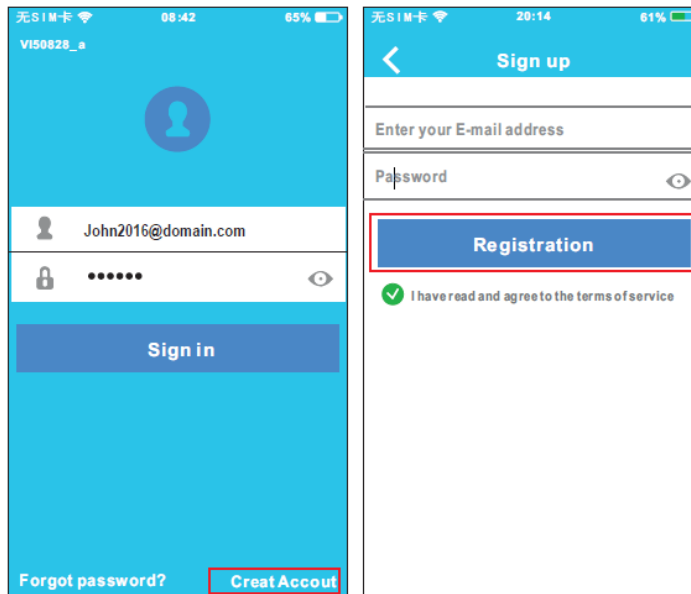

1 Nyomja meg a „Create Account” gombot

2. Írja be az e-mail címet és a jelszót, majd nyomja meg a Regisztráció gombot.

FIGYELEM:

Javasoljuk, hogy lépjen be az e-mail fiókjába és aktiválja a regisztrációt a hivatkozásra kattintva, amennyiben elfelejtette a jelszót.

Szükséges a régióban létező más WiFi hálózatok konfigurációjának törlése, és annak biztosítása, hogy az Ön iOS vagy Android készüléke csatlakozik ahhoz a WiFi hálózathoz, amelyet konfigurálni kíván.

Ellenőrizze, hogy az iOS vagy Android mobilkészülék WiFi funkciója aktív, és hogy a mobilkészülék automatikusan újra tud csatlakozni a WIFI hálózathoz.

ANDROID KÉSZÜLÉK HASZNÁLATA A HÁLÓZAT KONFIGURÁLÁSÁHOZ

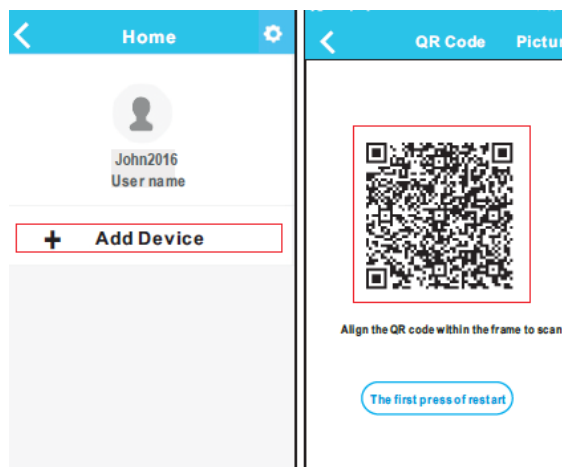

3. Nyomja meg a „+ Add Device” gombot

4. Szkenelje be a QR kódot

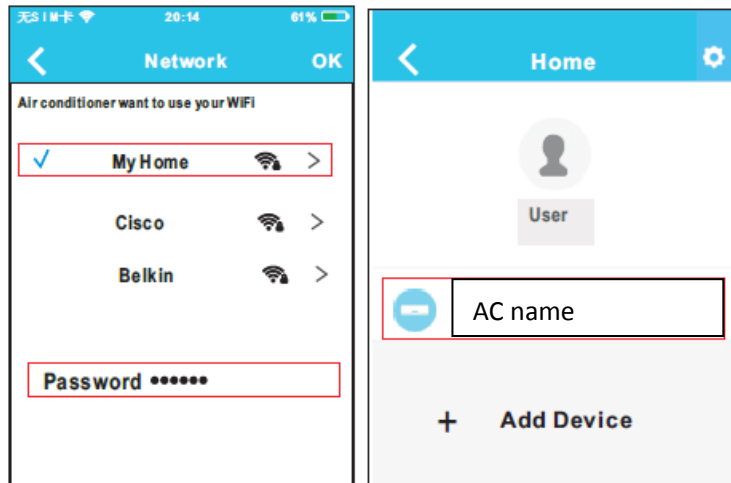

5. Válassza ki a saját WIFI hálózatot. Például My Home (A kép kizárólag tájékoztató jellegű)

6. Írja be a WIFI router jelszavát és nyomja meg az OK gombot.

7. A konfigurálás sikerült és a készülék megjelenik a listában.

IOS KÉSZÜLÉK HASZNÁLATA A HÁLÓZAT KONFIGURÁLÁSÁHOZ

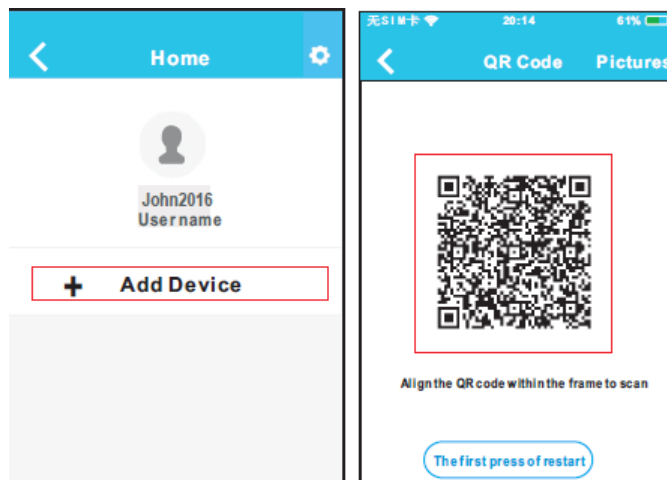

3. Nyomja meg a „+ Add Device” gombot”

4. Szkenelje be a QR kódot

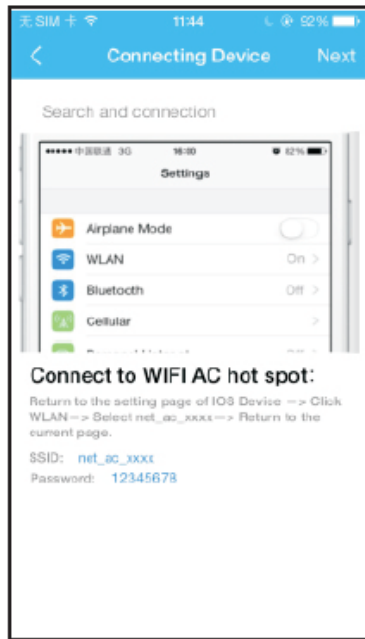

5. Olvassa el a fenti utasításokat, majd nyomja meg a Home gombot, hogy visszatérjen a készülék csatlakozó felületéhez.

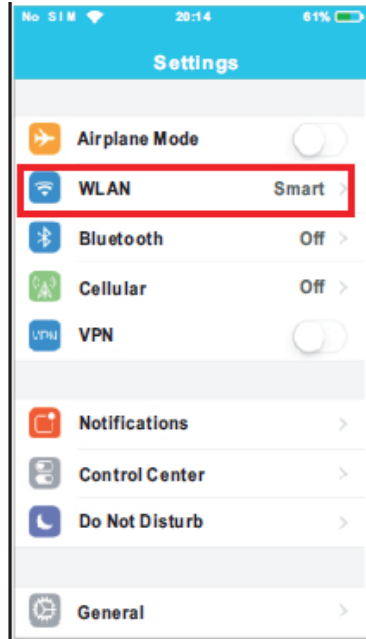

6. Lépjen a beállítások menübe, majd válassza ki a WLAN / WIFI lehetőséget.



7. Válassza ki: net_ac_XXXX

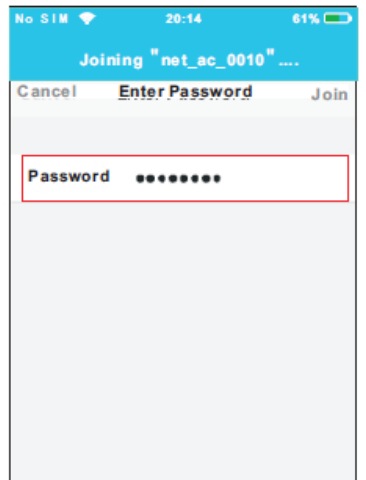

8. Írja be az alapértelmezett jelszót: 12345678 és kattintson a "Join" gombra

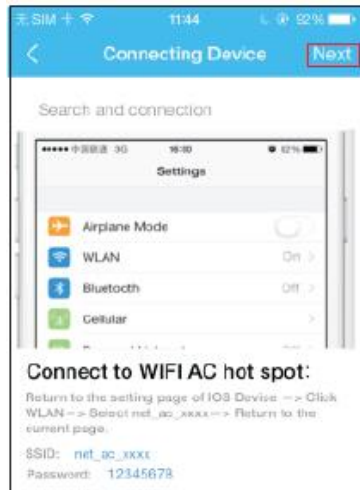

9. Térjen vissza az alkalmazáshoz, és kattintson a Tovább (Next) gombra



10. Válassza ki a saját WIFI hálózatot. Például My Home (A kép kizárólag tájékoztató jellegű)

11. Írja be a WIFI router jelszavát és nyomja meg az OK gombot

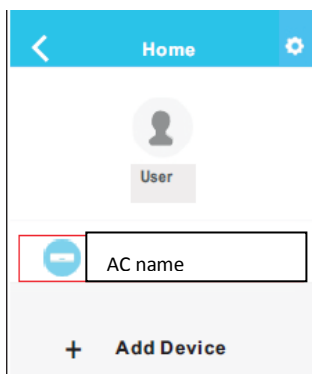

12. A konfigurálás sikerült és a készülék megjelenik a listában.

Megjegyzés:

A hálózati beállítás befejezése után, az alkalmazás megjeleníti a képernyőn a konfigurálást visszaigazoló üzenetet.

Tekintettel a különleges körülményekre, amelyek előfordulhatnak az internetkapcsolat használata során, lehetséges, hogy az eszköz kijelzőjén az "offline" állapot jelenik meg.

Ebben az esetben a felhasználónak le kell állítani és újraindítani a légkondicionáló berendezést. Néhány perc múlva szükséges a képernyő frissítése, hogy biztos legyen, hogy a készülék "Online" állapotban van.

V. AZ ALKALMAZÁS HASZNÁLATÁRA VONATKOZÓ ÚTMUTATÁS

Az alkalmazás használata előtt, a légkondicionáló berendezés internet általi vezérlése érdekében, győződjön meg, hogy a mobil eszköz és a légkondicionáló berendezés is csatlakoztatva van az internethez.

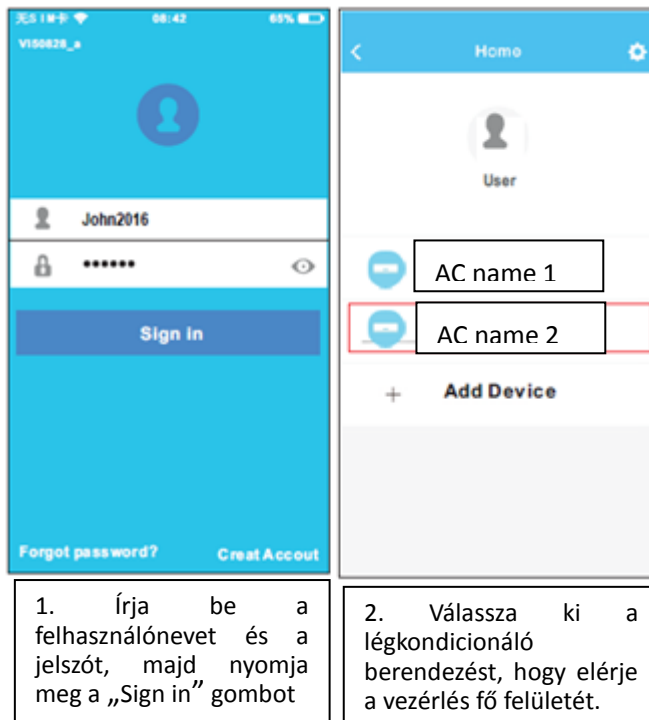



3. Így, a felhasználó vezérelheti a berendezés ki / bekapcsolását, működési módját, a hőmérsékletet, a ventilátor sebességét, ECO, és egyebeket.

VI. KÜLÖNLEGES FUNKCIÓK

Beleértve: Timer on, Timer off, 8°C Heat, Sleep, Energy, Check, Eco.

Megjegyzés: Ha a légkondicionáló berendezés nem kompatibilis valamelyikkel a fent említett funkciók közül, akkor az a funkció nem is jelenik meg a listában.

Timer on/ Timer off (indítás/leállítás időzítő)

Hetente, a felhasználó beprogramozhatja a légkondicionáló berendezés indítását, leállítását, egy adott időpontra. Ugyanakkor, a felhasználó szabályozhatja a légkondicionáló berendezés heti működését.

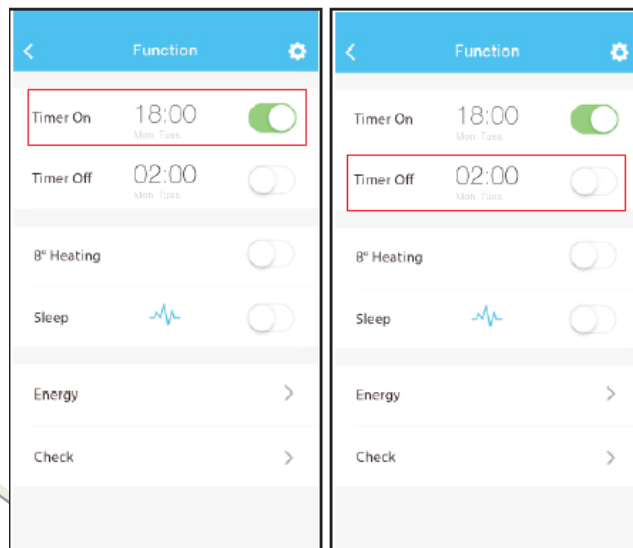

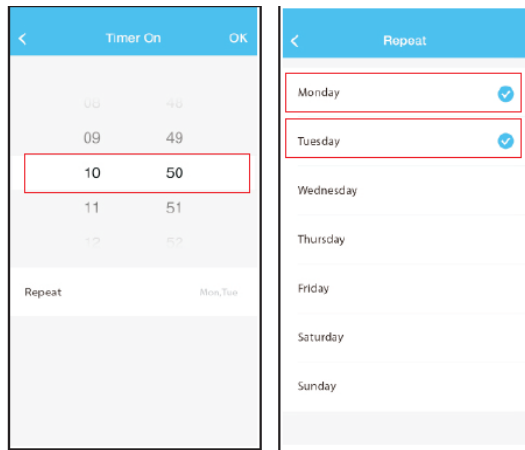

8°C fűtési funkció -> Mindössze egy kattintással a felhasználó beállíthatja a légkondicionáló berendezés működését 8°C fűtési üzemmódra.

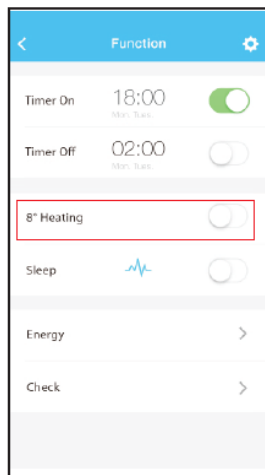

Sleep funkció -> A felhasználó beállíthatja a hőmérsékletet a kényelmes alváshoz.

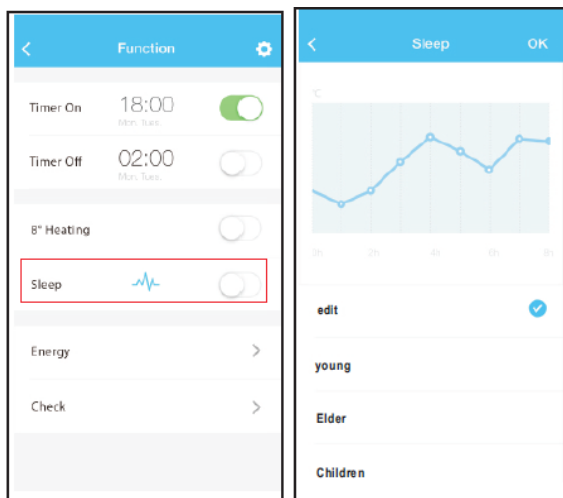

Check funkció -> Ezzel a funkcióval a felhasználó ellenőrizheti a légkondicionáló berendezés működését. Az ellenőrzés befejezését követően, megjeleníthetők a képernyőn a működési hibák és egyéb részletes adatok.

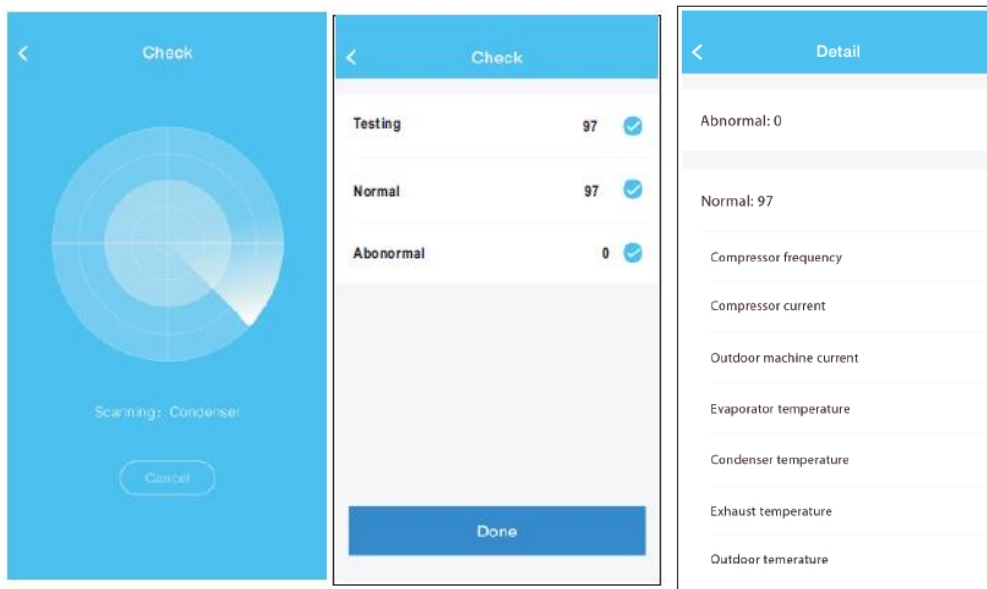



KÖRNYEZETFELELŐS HULLADÉKKEZELÉS

Hozzájárulhat a környezetvédelemhez!

Kérjük, tartsa be a helyi szabályokat és törvényeket: a használt elektromos készülékeket adja át a megfelelő gyűjtőtelepeknek.



HEINNER a **Network One Distribution SRL** cég bejegyzett védjegye. A többi brand és termékelnevezés az illető tulajdonosok bejegyzett védjegyei.



A megjelölések egyetlen része se reprodukálható semmilyen formában és semmilyen eszközzel, hogy más termékeket nyerjenek, mint például fordítások, átalakítások vagy adaptálások, a NETWORK ONE DISTRIBUTION előzetes hozzájárulása nélkül.



copyright © 2013 Network One Distribution. All rights reserved.

<http://www.heinner.com>, <http://www.nod.ro>



Ezt a terméket az Európai Közösség szabványainak és szabályainak megfelelően tervezték és gyártották.

Importőr: **Network One Distribution**

Str. Marcel Iancu, nr. 3-5, Bucuresti, Romania

Tel: +40 21 211 18 56, www.heinner.ro, www.nod.ro

HEINNER

INSTRUKCJA UŻYTKOWANIA I INSTALACJI APLIKACJI WI-FI

KLIMATYZATOR

Modele:

HAC-MRB12SLWIFI

HAC-MRB12WHWIFI

HAC-CR12WIFI

HAC-CR18WIFI

HAC-CR24WIFI

I. OSTRZEŻENIA I ŚRODKI OSTROŻNOŚCI

OSTRZEŻENIA

1. Urządzenie to jest zgodne z częścią 15 Przepisów FCC i RSS 2010 Industry & Science Canada. Eksploatacja wymaga spełnienia następujących dwóch warunków: (1) urządzenie to nie może powodować szkodliwych zakłóceń oraz (2) urządzenie to musi akceptować wszelkie odbierane zakłócenia,

włącznie z zakłóceniami, które mogą powodować niepożądane działanie.

2. Używaj urządzenia tylko zgodnie z dostarczonymi instrukcjami. To urządzenie jest zgodne z limitami emisji promieniowania ustalonymi przez FCC i IC dla niekontrolowanego środowiska. W celu uniknięcia ryzyka przekroczenia limitów emisji promieniowania określonych przez FCC i IC, odległość pomiędzy osobą a anteną nie powinna być mniejsza niż 20 cm podczas normalnej pracy.

3. Wszelkie zmiany lub modyfikacje, które nie zostały wyraźnie zatwierdzone przez stronę, która zapewnia zgodność mogą unieważnić prawo użytkownika do korzystania z tego urządzenia.

ŚRODKI OSTROŻNOŚCI

- System operacyjny: IOS, Android.

(Zalecenia: IOS 7.0-10.2, Android 4.0-6.0)

- Ostrzeżenie: Biorąc pod uwagę szczególne okoliczności, które mogą istnieć podczas użytkowania aplikacji, wyraźnie stwierdzamy, co następuje:

Nie wszystkie systemy Android i IOS są kompatybilne z aplikacją. Nie ponosimy odpowiedzialności za problemy spowodowane niezgodnością.

- Bezpieczeństwo sieci bezprzewodowej ZESTAWU WIFI.

Zestaw WIFI obsługuje tylko metody szyfrowania WPA-PSK / WPA2-PSK i sieci niekodowane.

Zaleca się kodowanie WPA-PSK/WPA2-PSK.

- Aparat smartfona musi mieć rozdzielczość co najmniej 5 mkw dla dokładnego skanowania kodu QR.
- Biorąc pod uwagę różne sytuacje, które mogą zaistnieć podczas korzystania z sieci, jest możliwe przekroczenie upływu czasu oczekiwania na żądanie (request timeout), które wymaga rekonfigurację sieci.
- Biorąc pod uwagę różne sytuacje, które mogą występować podczas korzystania z sieci, proces kontroli może napotkać problemy. W tym przypadku, możliwe jest, iż informacje na urządzeniu i z aplikacji nie będą takie same.

II. DANE TECHNICZNE

Model: OSK102, EU-OSK103

Norma: IEEE 802.11b/g/n

Typ anteny: dookólna antena zewnętrzna

Częstotliwość: WIFI 2.4G

Maksymalna moc transmitowana: maks. 15dBm

Rozmiar: 55*24*8(mm)

Temperatura działania: 0 C~45 C/32 F~113 F.

Dopuszczalna wilgotność: 10%~85%

Zasilanie: DC 5V/300mA

III. ROZWIĄZANIE TECHNICZNE

1. Tryb sterowania routera WIFI

Dla tego trybu kontroli, niezbędny jest router WIFI. Możesz podłączyć smartfona do klimatyzatora za pośrednictwem routera WiFi.

- 1) Smartfon
- 2) Klimatyzator kompatybilny z Zestawem WIFI
- 3) Router WIFI

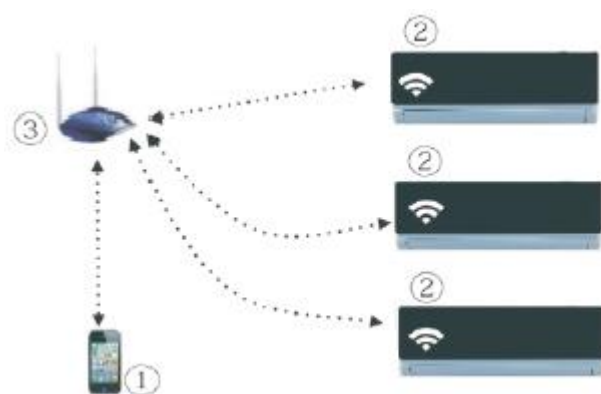

2. Instalacja zestawu WIFI

a) Zdejmij pokrywę ochronną zestawu WIFI

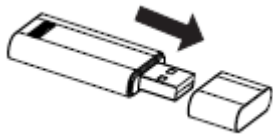

b) Otwórz panel przedni i wprowadź zestaw WIFI do specjalnego portu

c) Przyklej na zewnętrznej stronie klimatyzatora kod QR dostarczony razem z zestawem WIFI, upewniając się, że może być on swobodnie skanowany smartfonem.

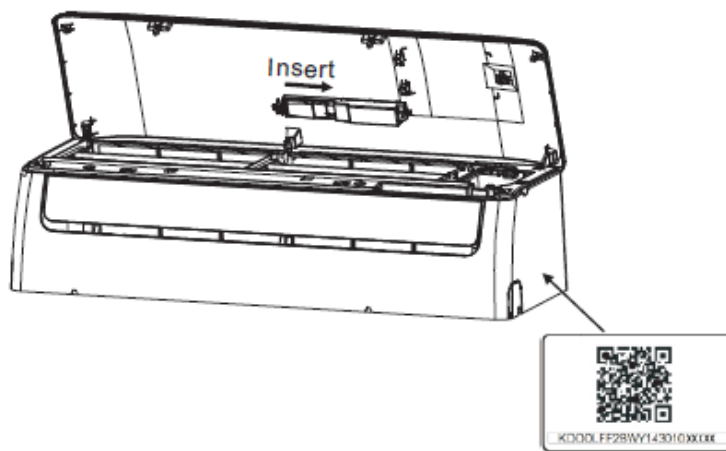

IV. INFORMACJE DOTYCZĄCE DZIAŁANIA

A. ZAINSTALUJ PLIKACJĘ

1). Użytkownicy iPhone: zeskanuj kod QR lub wejdź na App Store, wyszukaj aplikację "NetHome Plus" i pobierz ją.



2). Użytkownicy telefonów z systemem Android: zeskanuj kod QR lub wejdź na Google Play, wyszukaj aplikację "NetHome Plus" i pobierz ją.



B. PRZEŁĄCZ KLIMATYZATOR NA TRYB PRACY AP

Procedura obejmuje następujące kroki:

- 1) Odłącz klimatyzator od źródła zasilania.
- 2) Ponownie podłącz urządzenie do sieci elektrycznej i naciśnij przycisk LED przycisk siedem razy w ciągu trzech minut.
- 3) Gdy klimatyzator wyświetla AP, wszedł on w tryb konfiguracji sieci WIFI .

PROSIMY ZAPAMIĘTAĆ:

- W momencie, kiedy klimatyzator wszedł w tryb konfiguracji sieci WiFi, pilot zdalnego sterowania nie może wysyłać do niego poleceń. Aby urządzenie mogło być znowu sterowane normalnie za pomocą pilota zdalnego sterowania należy odczekać 3-5 aby urządzenie zakończyło konfigurację sieci.
- W przypadku, kiedy nie jest wykonywana żadna operacja w trybie konfiguracji sieci WIFI, klimatyzator automatycznie wyjdzie z tego trybu po upływie 8 minut, a użytkownik ponownie może sterować urządzeniem.

C. REJESTRACJA UŻYTKOWNIKA I KONFIGURACJA SIECI

Należy upewnić się, że twoje urządzenie mobilne jest podłączone do routera WiFi. Ponadto, przed zarejestrowaniem użytkownika i konfiguracji sieci, router WIFI musi być podłączony do Internetu.

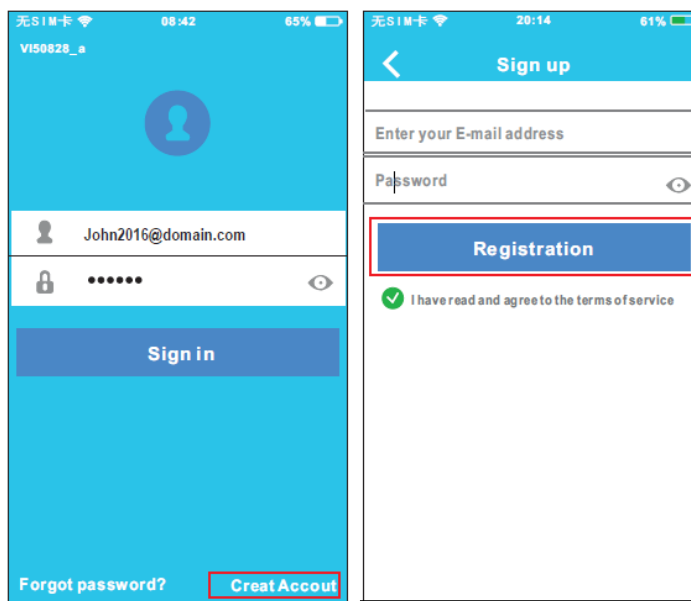

1. Naciśnij „Creat Account”

2. Wprowadź adres e-mail i hasło, a następnie naciśnij Zarejestruj się.

UWAGA:

Zalecane jest, aby połączyć się ze skrzynką e-mail i aktywować rejestrację klikając w link, w przypadku zapomnienia hasła.

Koniecznym jest, aby usunąć konfiguracje dla innych sieci WiFi w okolicy i upewnić się, że twoje urządzenie iOS lub Android łączy się z siecią Wi-Fi, którą chcesz skonfigurować.

Upewnij się, że funkcja WIFI twojego urządzenia z iOS lub Android jest aktywna oraz że twoje urządzenie mobilne może automatycznie podłączyć się do sieci WIFI.

STOSOWANIE URZĄDZENIA Z ANDROIDEM DO SKONFIGUROWANIA SIECI

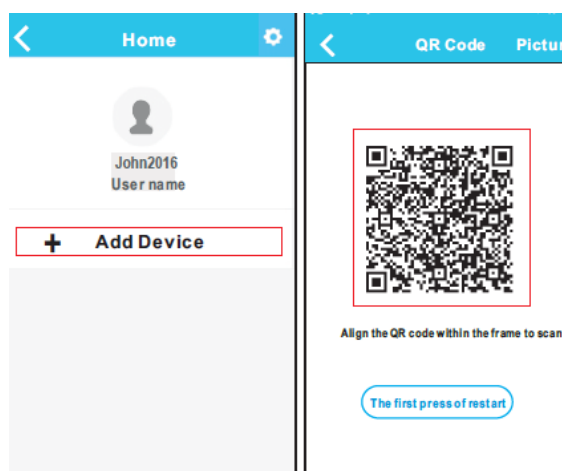

3. Naciśnij „+ Add Device”

4. Zeskanuj kod QR

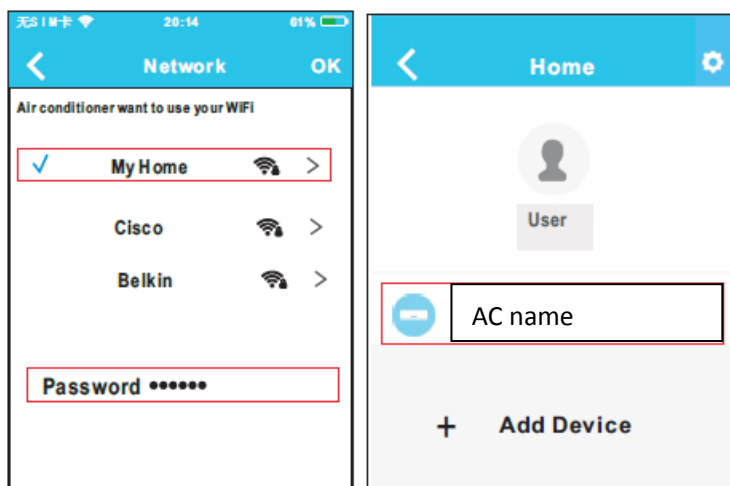

5. Wybierz własną sieć WIFI, na przykład, My Home (obraz jest czysto informacyjny)

6. Wprowadź hasło routera WIFI i naciśnij OK.

7. Konfiguracja powiodła się, a urządzenie zostanie wyświetlone na liście.

STOSOWANIE URZĄDZENIA Z IOS DO SKONFIGUROWANIA SIECI

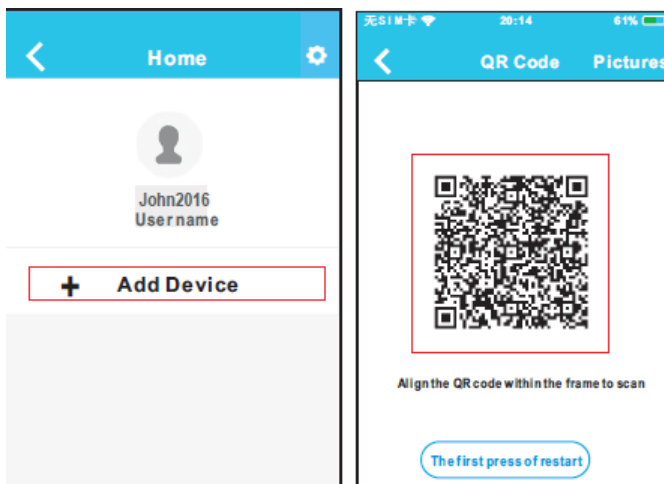

3. Naciśnij „+ Add Device”

4. Zeskanuj kod QR

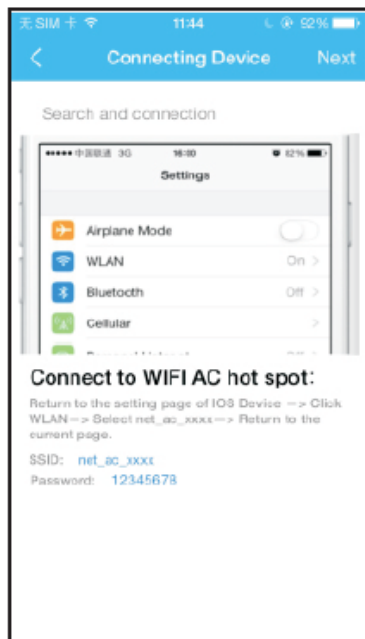

5. Zapoznaj się z powyższymi instrukcjami i naciśnij przycisk Home, aby powrócić do interfejsu urządzenia.

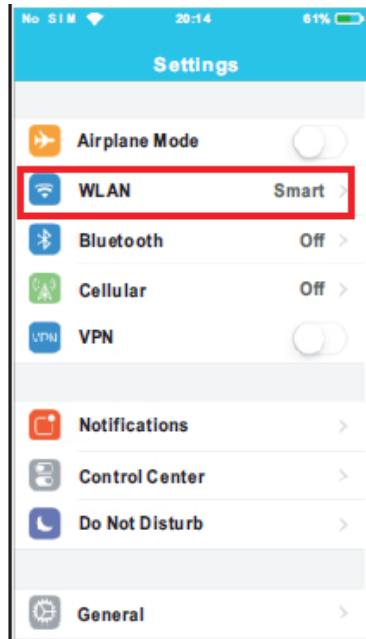

6. Wejdź do menu Ustawienia, a następnie wybierz WLAN/WIFI.



7. Wybierz net_ac_XXXX



8. Wpisz domyślne hasło: 12345678 i naciśnij „Join”

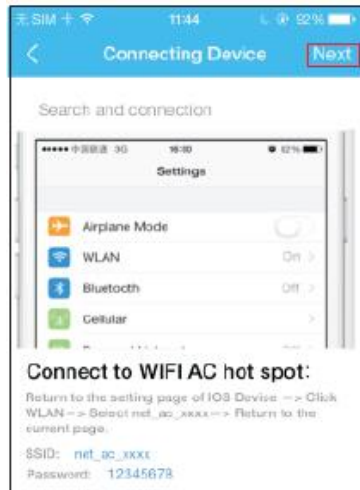

9. Powrót do aplikacji i naciśnij Next.

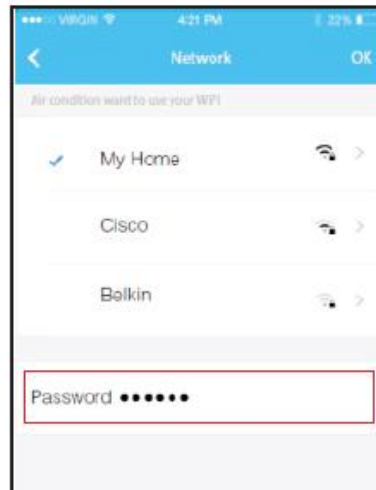

10. Wybierz własną sieć WIFI, na przykład, My Home (obraz jest czysto informacyjny)

11. Wprowadź hasło routera WIFI i naciśnij OK.

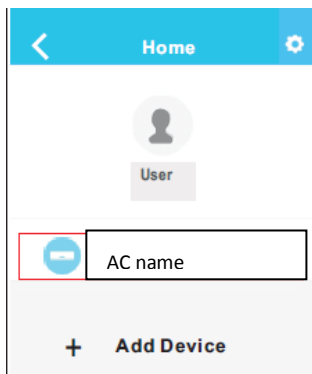

12. Konfiguracja powiodła się i będziesz mógł widzieć urządzenie na liście.

PRZYPIS:

Po zakończeniu konfiguracji sieci, aplikacja wyświetli na ekranie komunikaty potwierdzeń konfiguracji.

Biorąc pod uwagę szczególne okoliczności, które mogą występować podczas korzystania z połączenia internetowego, możliwe jest, że będzie wyświetlany status urządzenia jako „offline”. W takim przypadku, użytkownik musi wyłączyć i ponownie uruchomić klimatyzator. Po upływie kilku minut, będzie konieczne odświeżenie ekranu, aby upewnić się że stan urządzenia jest „Online”.

V. INSTRUKCJA UŻYTKOWANIA APLIKACJI

Przed rozpoczęciem korzystania z aplikacji do kontrolowania klimatyzatora przez internet, upewnij się, że urządzenie mobilne i klimatyzator jest podłączony do Internetu.

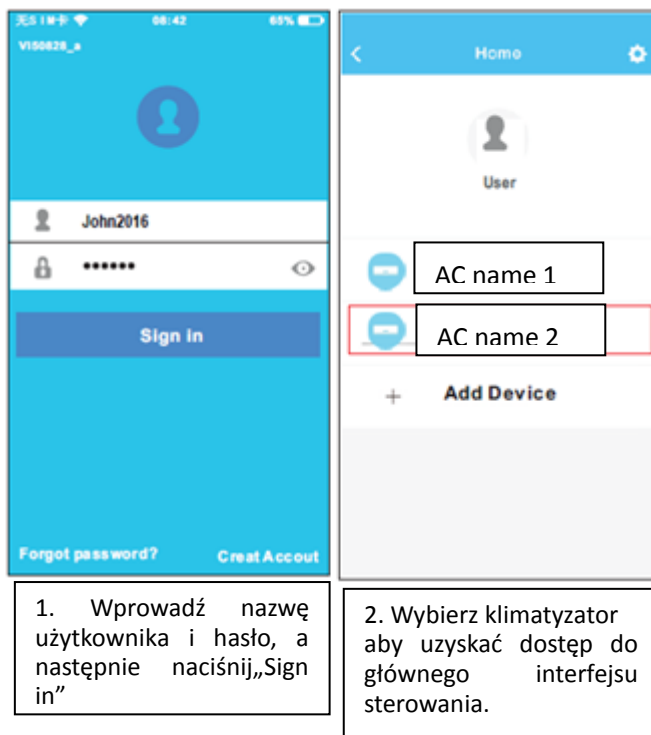



3. Jednak, użytkownik może kontrolować włączenie / wyłączenie urządzenia, tryb działania, temperaturę, ECO, prędkość wentylatora i inne.

VI. FUNKCJE SPECJALNE

W tym: Timer on, Timer off, 8°C Heat, Sleep, Energy, Check, Eco.

PRZYPIS: W przypadku, kiedy klimatyzator nie jest kompatybilny z jedną z powyższych funkcji, nie pojawi się ona na liście funkcji.

Timer on/ Timer off (regulator czasowy włącz/wyłącz)

Tygodniowo, użytkownik może zaprogramować włączenie lub wyłączenie klimatyzatora w określonym czasie. Ponadto, użytkownik może kontrolować tygodniowe działanie klimatyzacji.

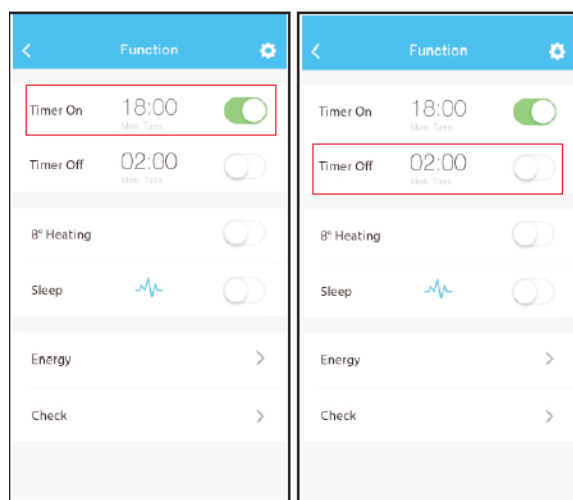

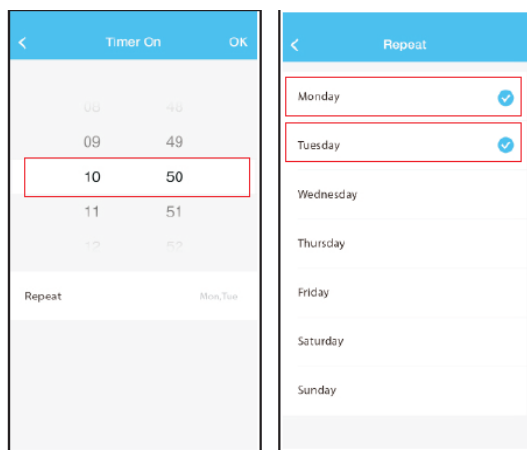

Funkcją podgrzewania do 8°C -> Za pomocą jednego kliknięcia, użytkownik może pozostawić klimatyzator aby pracował w trybie ogrzewania do 8°C .

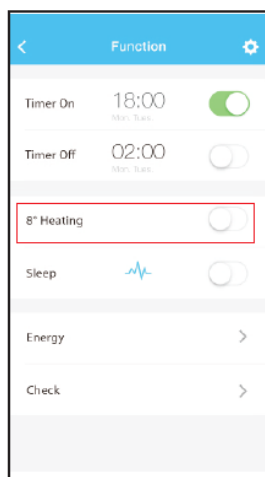

Funkcja Sleep -> Użytkownicy mogą ustawić temperaturę dla komfortowego snu.

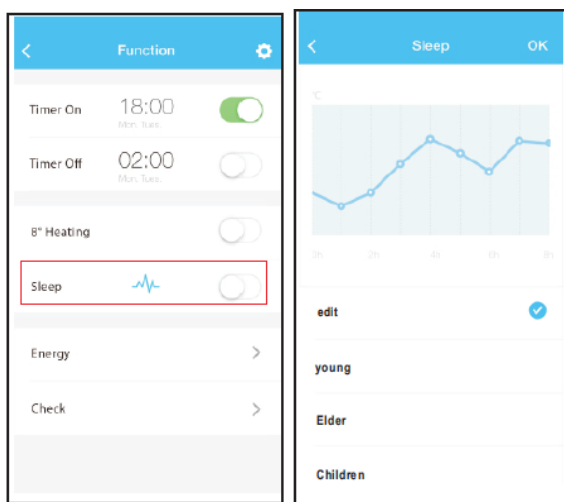

Funkcja Check -> Za pomocą tej funkcji użytkownik może sprawdzić stan pracy klimatyzatora. Po zakończeniu operacji weryfikacji, mogą być wyświetlane usterki i szczegółowe informacje.

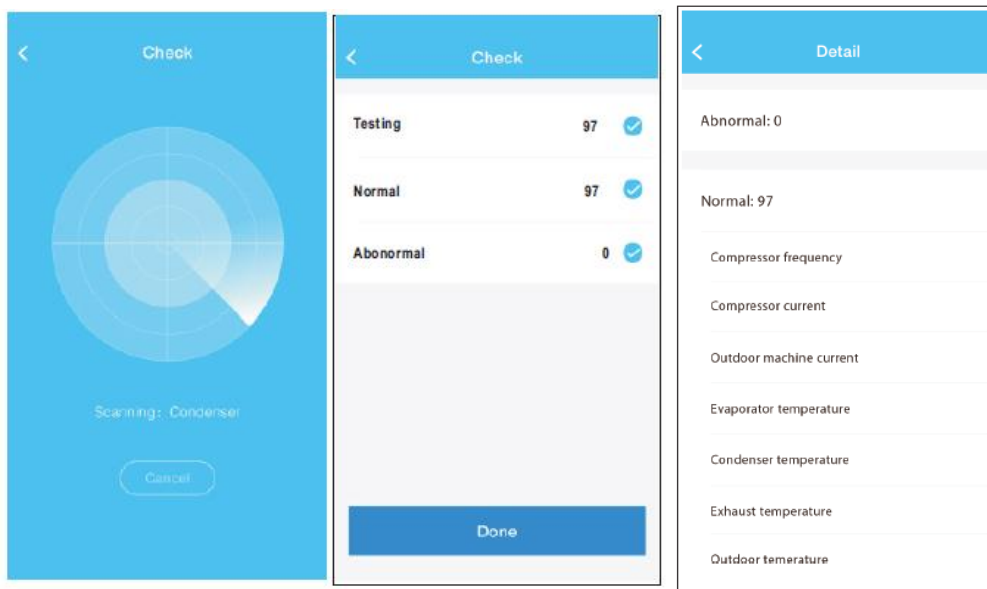



Utylizacja przyjazna środowisku

Możesz przyczynić się do ochrony środowiska!

Należy przestrzegać lokalnych przepisów: nie działający sprzęt elektryczny należy przekazać do odpowiedniego centrum utylizacji odpadów.



HEINNER to zarejestrowany znak handlowy **Network One Distribution SRL**. Inne marki i nazwy produktów to znaki handlowe lub zarejestrowane znaki handlowe ich właścicieli.

Żadna część specyfikacji nie może być przetwarzana w żadnej formie ani w za pomocą żadnych środków, ani użyta do stworzenia tekstu pochodnego takiego jak tłumaczenie, bez zgody i pozwolenia NETWORK ONE DISTRIBUTION..

Copyright © 2013 Network One Distribution. All rights reserved.

www.heinner.com, www.nod.ro



Niniejszy produkt jest zgodny ze standardami i przepisami Unii Europejskiej.

Importer: **Network One Distribution**

Marcel Iancu Street, 3-5, Bucharest, Romania

Tel: +40 21 211 18 56, www.heinner.com , www.nod.ro

WIFI CONFIGURATION

– ERRORS, REASONS AND SOLUTIONS -

Important information:

This unit has two distinct QR codes. The code from the "Install APP" section of the "User's and Installation Guide for the WiFi Application" is to be used to install the application on your mobile phone.

The QR code on the stickers in the WiFi module box is used to connect your mobile to the air conditioning unit.

1. Insert the WiFi stick in the special port under the frontal panel of the air conditioner. **Make sure it is fully inserted and properly fastened in the USB port.**
2. Reset the air conditioner by unplugging and then plugging it back.
3. Switch the air conditioner to AP mode by pressing the "LED" button on the remote control 7 times in a row. The unit display will read "AP".
4. Scan the QR code from the „Install APP" section. This QR code will send you straight to the NetHome Plus application in Google Play / App Store.
5. Download the application.
6. Create a username and a password for the application following the steps in the "User's and Installation Guide for the WiFi Application".
7. Caution! Before connecting the air conditioner to the WiFi network, you must ensure that you have already deleted all the other WiFi networks stored on your device. **Also, it is important that the name of your router does NOT contain spaces.**
8. Select "Add Device" from the NetHome Plus application and scan the second QR code on the stickers in the WiFi module box. This QR code connects the mobile phone to the air conditioner.
 - a. **For iOS operating system devices:** After scanning the QR code, go to your phone settings -> WiFi Settings and connect to "Net_AC_XXXX" network -> insert the default password **12345678** -> leave Settings, return to the application and press "Next" -> select your own WiFi network -> insert the password of your router and press "OK" -> The setup succeeded and now you will be able to see the device in the application list.
 - b. **For Android operating system devices:** After scanning the QR code in the application, select your own WiFi network -> insert the password of your router and press "OK" ->. The setup succeeded and now you will be able to see the device in the application list.

Install mobile phone application software

Search “NetHome Plus” in app store to download the software in IOS system

Search “NetHome Plus” in google play to download the software in android system

Check if the network is working:

Open Wi-Fi network settings in phone, check Wi-Fi informational sign and whether the Wi-Fi network is working.

Note: signal strength indication is better to be more than one. If it is less than one, that means signal is unstable. So please move the mobile router close to the air condition and a mobile phone.

User registration operation:

After first installation, open the software, click create account to register, enter email and password, click Registration, and automatic login after a successful registration. Application only support email to create account.

Note: email registration does not have length limit, but password length is 6-16.

If the email is not real, account can be logged in and bound control device, but activation email cannot be received, account cannot be activated and Email cannot retrieve password when the password is forgotten.

After create account successfully, the corresponding marked words will prompt user to click the activation link in email. If user does not click the activation link in valid time, the account will not be activated.

How far can mobile phone control air condition?

1) Air condition use Wi-Fi communication to assess household air condition and router connect condition. It does not calculate by distance but depends on WIFI network coverage of users' home. As long as Wi-Fi network can coverage the current air condition, then users can use Wi-Fi communication.

Example 1: Research and development building's WIFI network has covered the entire building, so air condition can be use in the building.

Example 2: if your home's Wi-Fi network is short-range covering since the router signal is not strong enough, air condition can only be used in your home.

Note: if Wi-Fi signal is too weak in the air-condition installation place, air condition will often drop connection. In this case, users cannot remote control. The using experience is poor.

Demo give customer better experience

Many people think our WIFI air-condition setting is very complex. Actually, there are only three steps. Demonstration is better using android phones to set functions, because android system support scan to set router password function. IOS system does not support this function, so adding the switch Wi-Fi connection function lead to that customer think operation is complex.

How to determine whether air condition has already connected to the household router

1. After configuration, if it shows success and that means air condition has connected to the household router.

Note: after configuration, successfully, device needs a certain time to update status, usually it takes a few seconds to tens of seconds. It is better to refresh list for a few times until status changes or relog in after a few seconds and the device status update to online.

Analysis of unable to remote control

At present, a lot of feedback is about network control is unable to use. The analysis is as follows

Check whether the household router can connect to the internet or not.

- open Mobile phone browser and open a web page to check whether it can get on the internet.
- set mobile phone to connect to the customer household router to open app, enter a registered account and password. If the page can jump to the next one, it means the network runs normally.

Analysis of unable to connect household router

1. The wrong input router password.

App is unable to determine whether input account and password are correct. So, if the password has already been set, click OK and app loads for a long time, but success configuration sign does not appear, in this case, we need to consider that whether the input password is wrong. So, enter the password and operate again.

2. There is something wrong with the router encryption: WIFI for customer router password setting mode is also required.

- currently, WIFI module password only support the combination of "numbers and letters,", if there are other symbols such as "*", /, etc.," it will lead to the router disconnection.
- we recommend to check user router encryption method, the reason that user intelligent terminal cannot connect to internet is router encryption settings. Since our WIFI module does not support WEP encryption, but only support WPA encryption.

Note: The intelligent terminal supports the following encryption.

Other encryptions are not supported. But since the phone has better compatibility, it can support other encryption methods. So, it appears that mobile phone can be connected to the router, but WIFI module cannot be connected.

3. For some networks, such as hotels, Midea WIFI network, China Telecom WIFI networks, every time connect to the Internet need to enter the account, password. These networks cannot be used.

4. For some household routers, encryption uses MAC address filtering network. MAC address filtering feature must be cancelled to allow us to join the WIFI router.

Download problem for customers in Google play store

The software uploads at the Android Google play store. When a mobile phone user does not have Google play store account, there may be required to register a Google play store account, payment of prompt. This is not our APP software problem, but the usage problem of Google play store.

Can't find the application?

User can use two ways to find our Nethome Plus software

- 1) Scan the home page QR code of instructions and link to Nethome Plus software download site.
- 2) In Android system search Nethome Plus software in the Google play store and link to the software download site.

In IOS systems search Nethome Plus software in the App Store and link to the software download site.

We have an APP version update, whether the program will automatically be updated?

- 1.the IOS system is through App Store to prompt updates.
- 2.the android system is through Google play to prompt updates.

1. Remove the bind of air condition

Each of our air condition only could be bind with one user. Thus, if user want to remove the bind of the air condition from account, we only need to bind this air condition with another account.

2. Use different mobile phone to control the same air condition.

An account could bind different mobile phone, but an air condition only could be bind with an account. If user use different account to bind the same air condition, only the last account will be succeed. User could use different mobile phone to sign in a same account, but at the same time, an air condition only could be control by a mobile phone.

3. Use one account control one air condition at different mobile phone.

We could use one account at different mobile phone, but at the same time, only one mobile phone could been used to control an air condition.

4. Could we use mobile data to use the APP and control the air condition (include Android and iPhone)?

During the bind and first time pairing operations, we must use household router to set the network. After that, we could use WIFI or mobile data(2G/3G/4G) to remotely control the air condition.

5. What's the digit of account and password? Could it contains the symbols, spaces, numbers and case sensitive?

Account must be register with the real e-mail address. And password should be 6-16 digits. Also, you can use uppercase and lowercase letters and numbers, but cannot use spaces and symbols.

6. “Add the air condition to WIFI”, such as Broadcasting and scanning device failure hotspot failure etc.

The above prompts represent several possibilities: 1 with 5G signal; 2 routers open the AP isolation 3 router SSID name with spaces, WIFI module currently only supports 2.4G network. After excluded above reasons, use 2.4G WIFI network for a reconfiguration.

7. After pairing, air conditioners show offline

After succeed pairing, the device need several seconds to update the status. You could refresh the list for a few times until the status is changed or login again after several seconds.

8. The “AP” light of the panel goes out in 2 minutes, whether the app could be used? (In manual chapter 5, the air conditioner will quit this mode automatically 8 minutes later)

AP light will go out in 8 minutes without pairing. After succeed pairing, AP light also goes out. If pairing is failed, AP light may go out after percentage progress. Mater prevail is the standard.

9. Notes before pairing.

1. Before pairing with mobile phone app, the device must be AP mode.
2. AP mode will maintain 8 minutes. After that, AP mode will quit. So if you cannot pairing in 8 minutes, you need restart the AP mode for pairing.
3. Before pairing, please make sure that the mobile phone has connect with router successful and check the status of WLAN/WIFI network to ensure smooth network connection
4. The mobile should forget other unrelated WLAN signals to ensure the networks switch without a problem between configuration process.

10. Prompted 4004 during the pairing process

Reason: Have this prompt on mobile phone app during pairing represents the background port are occupied by other app (such as Mercure, Ali ash, refrigerator i+)

Solution: User should restart the mobile phone or turn off all other background app. Then enter the AP mode again and try to pairing for one more time.

11. Prompted 4005 during the pairing process

Reason:

1. The device may enter AP mode for more than 8 minutes and WIFI mode hotspot disappear.
2. May be caused by abnormal pairing. User clicking return and next key for too many times and establishing TCP for more than one time.
3. After send the around AP list to the device successfully, the device does not return data in 10 seconds

Solution:

1. Power on the device again and enter the AP mode, try to repairing the network

2. After failed pairing, the mobile phone should exit the app in the background. Then power on the device again and enter the AP mode, try to repairing the network
3. Note that do not stay on the app and pairing for many times after the failed pairing.

12. when IOS configure network, 'please connect to XXXX' appears.

Reason Explanation: Before network configuration, iPhone remember more than one WLAN hotspot signal around. The phone connects to A signal before network configuration. But the phone forces to connect B signal at the end of network configuration. It is abnormal network configuration

Solution: the phone need to forget other unrelated WLAN signals around to ensure there is no problem during the process of switching network configuration. Re-power the device into the AP mode and retry network configuration.

13. when Android configure network, 'Scanning hotspot failure ' appears.

Reason Explanation: Before network configuration, the Phone remember more than one WLAN hotspot signal around. The phone connects to A signal before network configuration. But the phone forces to connect B signal at the end of network configuration. It is abnormal network configuration

Solution: the phone need to forget other unrelated WLAN signals around to ensure there is no problem during the process of switching network configuration. Re-power the device into the AP mode and retry network configuration.

14. During network configuration, if 'The request is over time, please try again.' appears, there are several possible reasons.

1. Before network configuration, the Phone remember more than one WLAN hotspot signal around. The phone connects to A signal before network configuration. But the phone forces to connect B signal at the end of network configuration. It is abnormal network configuration

2. During network configuration, if AP released eight minutes limited, WIFI hotspot module disappears.

3. During network configuration, if WLAN network disconnect, it leads to network configuration timeout.

Solution: the phone need to forget other unrelated WLAN signals around to ensure there is no problem during the process of switching network configuration. Re-power the device into the AP mode and retry network configuration. During configuration process, maintain a stable network connection and keep connecting the phone WLAN with router.

15. During network configuration, 'Broadcasting and scanning device timeout' occurs exception

3 Router name (SSID) appears space. currently APP SDK cannot support space name router to configure network. if the router hotspot name has space, the network configuration may be abnormal.

Solution:

1. Use a WLAN 2.4G-band signal router to configure network. currently WIFI module only supports 2.4G network configuration.

2. Clear the router Enable AP isolation option, save the configuration and re-try the network configuration.
3. Router name (SSID) is changed to English names without spaces, save the configuration and re-try the network configuration.

16. Network configuration succeed, but device prompts offline

Reason Explanation: when APP the prompts Network configuration success, the device will appear in the device list. But at this time click the device may prompt offline, because the all default occurrences of device status in background are offline. After the successful binding, it takes time to check the device and update the device status. The process usually takes ranges from a few seconds to ten seconds.

Solution: When this situation occurs, manually refresh the device list a few times until the device status changes from the offline to online. We can also exit to the login interface, wait several seconds, and then log in to enter the devices list interface, then the device status will change to online. Usually the longest state refresh time is not more than 90 seconds.

INSTALAREA KIT-ULUI WIFI

- ERORI, CAUZE SI SOLUTII -

Precizare importanta:

Aparatul are doua coduri QR diferite. Codul de la sectiunea „Instalarea aplicatiei” A “Ghidului de utilizare si instalare pentru aplicatia WiFi” se utilizeaza pentru instalarea aplicatiei pe telefonul Dvs.

Codul QR aflat pe stickerele din cutia modului WiFi, se foloseste pentru conectarea telefonului la aparatul de aer conditionat.

1. Introduceti stick-ul WiFi in portul special aflat sub panoul frontal al aparatului. **Asigurati-va ca acesta a intrat pana la capat si este bine fixat in portul USB.**
 2. Resetati aparatul de aer conditionat deconectandu-l si conectandu-l din nou la priza.
 3. Se trece aparatul in modul de operare AP prin apasarea de 7 ori consecutiv a butonului “LED” de pe telecomanda. Display-ul aparatului va afisa mesajul “AP” .
 4. Se scaneaza codul QR de la sectiunea „Instalarea aplicatiei”. Acest cod QR va trimite direct catre aplicatia NetHome Plus din Google Play/App Store;
 5. Descarcati aplicatia;
 6. Creati user si parola pentru aplicatie, respectand pasii din “Ghidul de utilizare si instalare pentru aplicatia WiFi”
 7. Atentie! Inainte de conectarea aparatului la reseaua WiFi trebuie sa va asigurati ca ati șters toate celelalte rețele WiFi memorate pe dispozitivul Dvs. De asemenea, este important ca in denumirea routerului Dvs sa NU existe spatii.
 8. Din aplicatia NetHome Plus selectati “Add Device” si scanati al doilea cod QR de pe stickerele aflate in cutia modului WiFi. Acest cod QR conecteaza telefonul la aparatul de aer conditionat.
- c. Pentru dispozitive cu sistem operare IOS: dupa scanarea codului QR, mergeti in setarile telefonului -> WiFi Settings si conectati-va la reseaua “Net_AC_XXXX” -> tastati parola implicita 12345678 -> iesiti din setari, reveniti la aplicatie si apasati “Next” -> selectati reseaua WiFi proprie -> introduceti parola routerului Dvs si apasati “OK”-> Configurarea a reușit și veți putea vedea dispozitivul în lista din aplicatie.
- d. Pentru dispozitive cu sistem operare Android: dupa scanarea codului QR din aplicatie, selectati reseaua WiFi proprie -> introduceti parola routerului Dvs si apasati “OK” -> . Configurarea a reușit și veți putea vedea dispozitivul în lista din aplicatie.

Instalați aplicația software pe telefonul mobil

Căutați aplicația „NetHome Plus” în App Store pentru a o descărca în sistemul de operare IOS.

Căutați aplicația „NetHome Plus” în Google Play pentru a o descărca în sistemul de operare Android.

Verificați dacă rețeaua funcționează

Accesați setările pentru rețeaua Wi-Fi din telefonul dumneavoastră, verificați dacă ați activat conexiunea Wi-Fi și dacă rețeaua Wi-Fi funcționează.

Notă: Pictograma care indică semnalul Wi-Fi trebuie să afișeze cel puțin o linie de semnal. În caz contrar, semnalul este instabil. Astfel, vă recomandăm să poziționați routerul aproape de aparatul de aer condiționat.

Notă:

Aplicația nu poate stabili dacă numele de utilizator și parola pe care utilizatorul le introduce sunt corecte. Dacă utilizatorul nu introduce parola corectă și aparatul de aer condiționat nu se poate conecta la router un timp îndelungat, utilizatorul trebuie să închidă aplicația. Apoi trebuie parcurși din nou pașii de mai sus în vederea configurării conexiunii.

După configurare, aparatul de aer condiționat va ieși din modul AP (pictograma „AP” de pe panou se va stinge), iar aparatul de aer condiționat se va conecta automat la router. Dacă aparatul de aer condiționat iese din modul AP, iar telefonul indică mesajul „TIME OUT”, aceasta înseamnă că termenul pentru configurarea aparatului de aer condiționat a fost depășit. În acest caz, rețeaua Wi-Fi trebuie verificată, iar cei șase pași de mai sus trebuie repetați în vederea configurării conexiunii.

Ulterior parcurgerii pașilor de mai sus, aparatul de aer condiționat poate fi controlat de la distanță, prin Wi-Fi sau printr-o rețea 2G/3G/4G.

De la ce distanță poate fi controlat aparatul de aer condiționat cu ajutorul telefonului?

1) Aparatul de aer condiționat utilizează comunicația prin Wi-Fi pentru a se conecta la router. Calitatea conexiunii depinde de aria de acoperire a rețelei Wi-Fi din locuința dumneavoastră. Atât timp cât aparatul de aer condiționat se află în aria de acoperire a rețelei Wi-Fi, utilizatorii îl pot controla cu ajutorul comunicației prin Wi-Fi.

Exemplul 1: Rețeaua Wi-Fi a unei clădiri de cercetare și dezvoltare acoperă întreaga clădire, iar aparatul de aer condiționat poate fi controlat din întreaga clădire.

Exemplul 2: În cazul în care rețeaua Wi-Fi din locuința dumneavoastră are o rază mică de acțiune, semnalul routerului nefiind suficient de puternic, aparatul de aer condiționat poate fi controlat numai din interiorul locuinței.

Notă: Dacă semnalul Wi-Fi este prea slab în locul în care aparatul de aer condiționat este instalat, conexiunea se poate pierde frecvent. În acest caz, utilizatorii nu pot controla aparatul de la distanță. Experiența de utilizare este nesatisfăcătoare.

Familiarizarea cu setarea aparatului

Multe persoane consideră că setarea aparatului de aer condiționat pentru conectarea prin Wi-Fi este foarte complicată. În realitate, este nevoie de parcurgerea a numai trei pași.

Acest lucru se poate demonstra mai bine prin utilizarea telefoanelor prevăzute cu sistem de operare Android, deoarece acestea sunt compatibile cu funcția de scanare pentru setarea parolei routerului. Telefonele prevăzute cu sistem de operare IOS nu sunt compatibile cu această funcție, creând impresia că realizarea conexiunii prin Wi-Fi poate fi mai dificilă.

Cum stabiliți dacă aparatul de aer condiționat este conectat la router?

După configurare, va fi afișat un mesaj care indică faptul că aparatul de aer condiționat s-a conectat la router.

Notă: După configurare, dispozitivul are nevoie de un anumit timp pentru actualizarea stării (de la câteva secunde până la câteva zeci de secunde). Se recomandă să reîmprospătați lista de câteva ori sau să realizați din nou autentificarea după câteva secunde, pentru ca aparatul să poată actualiza starea.

Soluție în cazul în care nu puteți controla de la distanță aparatul de aer condiționat

1. Asigurați-vă că routerul se poate conecta la Internet.

- deschideți navigatorul telefonului mobil și deschideți o pagină web pentru a verifica dacă acesta se poate conecta la Internet.

- configurați telefonul mobil pentru conectarea la router, deschideți aplicația, apoi introduceți numele de utilizator și parola. Dacă aplicația trece la pagina următoare, rețeaua funcționează normal.

Soluție în cazul imposibilității de conectare la router

1. Nu a fost introdusă parola corectă pentru conectare la router.

Aplicația nu poate stabili dacă numele de utilizator și parola pe care utilizatorul le introduce sunt corecte. Astfel, în cazul în care parola a fost introdusă, utilizatorul atinge pictograma OK, dar aplicația se încarcă mult timp și mesajul de reușită a configurării nu este afișat, este posibil ca parola introdusă să fie greșită. Reintroduceți parola și încercați din nou.

2. Este ceva în neregulă cu criptarea routerului: Este necesară și introducerea parolei pentru conectarea la routerul Wi-Fi.

- în prezent, parola modulului Wi-Fi poate fi formată numai dintr-o combinație de cifre și litere; dacă aceasta conține alte simboluri, cum ar fi *, / etc., routerul se va deconecta.

- vă recomandăm să verificați metoda de criptare a routerului, deoarece conexiunea nu poate fi realizată din cauza setărilor de criptare ale routerului. Modulul Wi-Fi nu suportă criptare WEP, ci doar criptare WPA.

Notă: Acesta suportă numai metodele de criptare următoare: WPA2-PSK (AES/TKIP), WPA-PSK (AES/TKIP). Nu sunt suportate alte metode de criptare. Dat fiind faptul că telefonul beneficiază de o compatibilitate mai bună, acesta poate suporta alte metode de criptare. Astfel, telefonul mobil poate fi conectat la router, dar nu și modulul Wi-Fi.

3. În cazul anumitor rețele, este necesară introducerea numelui de utilizator și a parolei la fiecare conectare. Aceste rețele nu pot fi utilizate.

4. Anumite routere pot avea restricții, cum ar fi funcția de filtrare a adreselor MAC. Pentru conectarea la routerul Wi-Fi, este necesară dezactivarea funcției de filtrare a adreselor MAC.

Probleme la descărcarea din Google Play

Aplicația pentru controlul de la distanță al aparatului de aer condiționat este disponibilă în Google Play Store.

În cazul în care utilizatorul telefonului mobil nu are un cont Google Play Store, este posibil ca acestuia să i se solicite înregistrarea în Google Play Store.

Aplicația nu poate fi găsită

Utilizatorul are la dispoziție două metode pentru găsirea aplicației Nethome Plus

1) Scanarea codului QR din manualul de instrucțiuni și accesarea site-ului de descărcare a aplicației Nethome Plus.

2) În cazul telefoanelor cu sistem de operare Android, căutarea aplicației Nethome Plus în Google Play Store și accesarea site-ului de descărcare a aplicației.

2) În cazul telefoanelor cu sistem de operare IOS, căutarea aplicației Nethome Plus în App Store și accesarea site-ului de descărcare a aplicației.

Dacă este disponibilă o actualizare, aplicația se va actualiza automat?

1. Sistemul de operare IOS va afișa actualizările în App Store.

2. Sistemul de operare Android va afișa actualizările în Google Play.

1. Înlăturarea aparatului de aer condiționat din lista de dispozitive asociate.

Aparat de aer condiționat nu poate fi asociat simultan cu mai multe conturi. Astfel, dacă utilizatorul dorește să înlăture aparatul de aer condiționat din lista de dispozitive asociate, acesta poate asocia aparatului cu un alt cont de utilizator.

2. Utilizarea unui alt telefon mobil pentru a controla același aparat de aer condiționat

Un cont poate fi asociat cu un alt telefon mobil, dar un aparat de aer condiționat nu poate fi asociat simultan cu mai multe conturi.

Dacă utilizatorul folosește un alt cont pentru asocierea cu același aparat de aer condiționat, asocierea va putea fi realizată numai cu ultimul cont utilizat. Utilizatorul poate utiliza un alt telefon mobil pentru autentificare în același cont, dar aparatul de aer condiționat nu poate fi controlat simultan cu ajutorul mai multor telefoane mobile.

3. Utilizarea unui cont pentru a controla un aparat de aer condiționat cu ajutorul unui alt telefon mobil.

Un cont poate fi utilizat cu ajutorul unui alt telefon mobil, dar aparatul de aer condiționat nu poate fi controlat simultan cu ajutorul mai multor telefoane mobile.

4. Putem utiliza date mobile pentru a folosi aplicația și controla aparatul de aer condiționat?

În timpul primelor operații de conectare și de asociere, este necesară utilizarea routerului pentru configurarea rețelei. Ulterior putem utiliza conexiunea Wi-Fi și conexiunea de date mobile (2G/3G/4G) pentru a controla de la distanță aparatul de aer condiționat.

5. Care este structura numelui de utilizator și a parolei? Acestea pot conține simboluri, spații, numere și litere majuscule sau minuscule?

Înregistrarea trebuie realizată cu o adresă de e-mail valabilă. Lungimea parolei trebuie să fie cuprinsă între 6 și 16 caractere. De asemenea, pot fi utilizate litere majuscule, minuscule și cifre, dar nu pot fi utilizate spații și simboluri.

6. „Add the air condition to WIFI”, „Broadcasting and scanning device failure”, „Hotspot failure” etc.

Mesajele de mai sus indică mai multe posibilități: 1 cu semnal 5GHz ; 2 routerul are activată opțiunea „AP isolation”, 3 denumirea SSID este scrisă cu spații. În prezent, modulul Wi-Fi este compatibil numai cu rețele la 2,4 GHz. După excluderea motivelor de mai sus, utilizați o rețea Wi-Fi la 2,4 GHz pentru reconfigurare.

7. După asociere, aparatul de aer condiționat apare offline

După asociere, dispozitivul are nevoie de câteva secunde pentru actualizarea stării. Se recomandă să reîmprospătați lista de câteva ori sau să realizați din nou autentificarea după câteva secunde, pentru ca aparatul să poată actualiza starea.

8. Dacă pictograma „AP” de pe panou se stinge în 2 minute, aplicația poate fi utilizată? (aparatul de aer condiționat va dezactiva automat acest mod după 8 minute)

Pictograma AP se va stinge în 8 minute în cazul în care nu se realizează asocierea. De asemenea, pictograma AP se va stinge după realizarea asocierii. Dacă asocierea nu reușește, pictograma AP se va stinge după trecerea celor 8 minute.

9. Înainte de asociere.

1. Înainte de asocierea cu aplicația de pe telefonul mobil, aparatul de aer condiționat trebuie să fie în modul AP.

2. Modul AP va fi menținut activ timp de 8 minute, apoi va fi dezactivat. Astfel, dacă nu realizați asocierea în 8 minute, modul AP va trebui reactivat.
3. Înainte de asociere, asigurați-vă că telefonul mobil este conectat la router și verificați starea rețelei WLAN/WIFI pentru a asigura o funcționare corespunzătoare a conexiunii.
4. Pentru asigurarea unui proces de configurare corespunzător, este necesară ștergerea altor semnale WLAN memorate de telefonul mobil.

10. Mesajul 4004 apare în timpul procesului de asociere

Cauză: Afișarea acestui mesaj pe telefonul mobil indică faptul că portul este ocupat de o altă aplicație.

Soluție: Utilizatorul trebuie să repornească telefonul mobil sau să închidă toate celelalte aplicații care rulează în fundal. Apoi utilizatorul trebuie să activeze modul AP și să reîncearcă asocierea.

11. Mesajul 4005 apare în timpul procesului de asociere

Cauză:

1. Aparatul poate activa modul AP pentru mai mult de 8 minute, iar modul WIFI hotspot dispare.
2. Acest lucru poate fi cauzat de o asociere necorespunzătoare. Utilizatorul apasă pe butoanele Return și Next de prea multe ori și stabilește TCP mai mult decât o dată.
3. După transmiterea listei AP către aparat, acesta nu răspunde în 10 secunde.

Soluție:

1. Reporniți aparatul și activați modul AP, apoi reîncercați asocierea.
2. Dacă asocierea nu reușește, aplicația de pe telefonul mobil va rula în fundal. Reporniți aparatul și activați modul AP, apoi reîncercați asocierea.
3. Rețineți faptul că, dacă asocierea nu reușește, aceasta nu trebuie reîncercată de foarte multe ori într-un timp foarte scurt.

12. La configurarea rețelei prin IOS, este afișat mesajul „Please connect to XXXX”.

Cauză: Înainte de configurarea rețelei, dispozitivul iPhone memorează mai multe semnale hotspot WLAN. Telefonul se conectează la semnalul A înainte de configurarea rețelei. Telefonul încearcă să se conecteze la semnalul B la încheierea configurării rețelei. Configurarea rețelei nu este corespunzătoare

Soluție: Pentru asigurarea unui proces de configurare corespunzător, este necesară ștergerea altor semnale WLAN memorate de telefonul mobil. Reporniți aparatul în modul AP și reîncercați configurarea rețelei.

13. La configurarea rețelei prin Android, este afișat mesajul ‘Scanning hotspot failure’.

Cauză: Înainte de configurarea rețelei, telefonul reține mai multe semnale hotspot WLAN. Telefonul se conectează la semnalul A înainte de configurarea rețelei. Telefonul încearcă să se conecteze la semnalul B la încheierea configurării rețelei. Configurarea rețelei nu este corespunzătoare

Soluție: Pentru asigurarea unui proces de configurare corespunzător, este necesară ștergerea altor semnale WLAN memorate de telefonul mobil. Reporniți aparatul în modul AP și reîncercați configurarea rețelei.

14. Dacă mesajul „The request is over time, please try again.” este afișat în timpul configurării rețelei, există mai multe cauze posibile.

1. Înainte de configurarea rețelei, telefonul reține mai multe semnale hotspot WLAN. Telefonul se conectează la semnalul A înainte de configurarea rețelei. Telefonul încearcă să se conecteze la semnalul B la încheierea configurării rețelei. Configurarea rețelei nu este corespunzătoare
2. Dacă durata de opt minute a stării active a modului AP este depășită în timpul configurării rețelei, modulul dezactivează hotspot-ul Wi-Fi.
3. Dacă rețeaua WLAN se deconectează în timpul configurării rețelei, termenul stabilit pentru configurarea rețelei expiră.

Soluție: Pentru asigurarea unui proces de configurare corespunzător, este necesară ștergerea altor semnale WLAN memorate de telefonul mobil. Reporniți aparatul în modul AP și reîncercați configurarea rețelei. În timpul procesului de configurare, este necesară menținerea unei conexiuni stabile între router și telefonul mobil.

15. În timpul configurării rețelei, este afișat mesajul „Broadcasting and scanning device timeout”.

3 Denumirea routerului (SSID) este scrisă cu spații. În prezent, aplicația nu suportă scrierea cu spații a denumirii routerului pentru configurarea rețelei. Dacă denumirea hotspot-ului este scrisă cu spații, configurarea rețelei este necorespunzătoare.

Soluție:

1. Utilizați un router cu WLAN la 2,4 GHz pentru a configura rețeaua. În prezent, modulul Wi-Fi este compatibil numai cu rețele la 2,4 GHz.
2. Dezactivați opțiunea „AP isolation”, salvați configurația și reîncercați configurarea rețelei.
3. Modificați denumirea routerului (SSID) într-o denumire cu caractere latine, fără spații, salvați configurația și reîncercați configurarea rețelei.

16. Configurația rețelei este realizată cu succes, dar dispozitivul apare offline

Cauză: Atunci când aplicația indică realizarea cu succes a configurației, aparatul va apărea în lista cu dispozitive. Cu toate acestea, aparatul poate apărea offline. După realizarea cu succes a asocierii, este nevoie de un anumit timp pentru verificarea aparatului și actualizarea stării acestuia. În mod normal, acest proces durează de la câteva secunde până la câteva zeci de secunde.

Soluție: În această situație, reîmprospătați manual lista cu dispozitive de câteva ori, până când starea dispozitivului se modifică de la offline la online. De asemenea, puteți să închideți interfața de autentificare, să așteptați câteva secunde, apoi să realizați din nou autentificarea pentru a accesa lista cu dispozitive, starea dispozitivului modificându-se de la offline la online. În mod normal, durata de reîmprospătare nu depășește 90 de secunde.

RE Declaration of Conformity (DoC)

Unique identification of this DoC:

We,

GD Midea Air-Conditioning Equipment Co., Ltd.
Lingang Road, Beijiao, 528311 Shunde, Foshan, Guangdong, PEOPLE'S
REPUBLIC OF CHINA

declare under our sole responsibility that the product:

product name: Smart Kit

trade name: Nethome Plus

type or model: US-OSK103, EU-OSK103, OSK102

relevant supplementary information:
(e.g. lot, batch or serial number, sources and numbers of items)

to which this declaration relates is in conformity with the essential requirements and other relevant requirements of the RE Directive (2014/53/EU).

The product is in conformity with the following standards and/or other normative documents:

HEALTH & SAFETY (Art. 3(1)(a)): EN 62311:2008, EN 60950-1:2006/A2:2013

EMC (Art. 3(1)(b)): Draft ETSI EN 301 489-1 V2.2.0 (2017-03),
Draft ETSI EN 301 489-17 V3.2.0 (2017-03)

SPECTRUM (Art. 3(2)): EN 300 328 V2.1.1 (2016-11)

OTHER (incl. Art. 3(3) and voluntary specs):
(title and/or number and date of issue of the standard(s) or other normative document(s))

Limitation of validity (if any):

Supplementary information:

Notified body involved: N/A.....

Technical file held by: GD Midea Air-Conditioning Equipment Co., Ltd.



Place and date of issue (of this DoC): Foshan/2019-05-17

Vicky

Signed by or for the manufacturer:
(Signature of authorised person)

Name (in print):vicky.....

Title:Certification engineer.....

